

Nach dem ersten Weltkrieg herrschte ein großer Wagenmangel. Obwohl die Deutsche Reichsbahn nur noch Personenwagen eiserner Bauart beschaffen wollte, musste, um diesen Wagenmangel rasch zu beheben, von diesem Plan abgesehen werden. So entstanden die ersten Personenwagen der DRG in der altbewährten Holzbauart mit Sprengwerk zur Verstärkung des Untergestells. Zwischen 1921 und 1923 entstanden 2.236 Wagen der Bauart Di 21, mit leicht abweichender Inneneinrichtung und 397 Wagen der Bauart Di 21a. Die Wagen boten 66 Sitzplätze in der vierten Klasse. Bei einer Länge über Puffer von 13.920 mm hatten sie einen Radstand von 8.500 mm, was einen ruhigen Wagenlauf ergab.

Nach Abschaffung der vierten Klasse im Jahre 1928 wurden die Wagen in Cid 21 umbenannt. Im Laufe der Zeit wurden die Wagen den geänderten Anforderungen durch Umbauten angepasst, so wurde die ursprüngliche Gasbeleuchtung durch elektrisches Licht ersetzt. Weitere Änderungen betrafen die Inneneinrichtung.

Nach dem Krieg kam eine große Zahl dieser Wagen noch zur DB, der letzte schied erst 1964 aus dem aktiven Dienst bei der DB aus. Das Reichsbahn-Ausbesserungswerk Karlsruhe baute 1930 in 5 Wagen der Bauart Cid 21 ein Postabteil ein. Diese CPosti 21 scheinen sich bewährt zu haben, denn 1934 wurden weitere 30 Wagen umgebaut. Dabei wurde die Hälfte des Wagens abgeteilt und erhielt die für Postwagen erforderliche Ausstattung. Die Stirntüre auf der Postseite entfiel, da der Durchgang durch Postwagen oder Postabteile Reisenden und auch dem Bahnpersonal untersagt war.

Operating instructions

Passenger Coach DB

There was a large shortage of carriages after the First World War. Although the Deutsche Reichsbahn only wanted to buy steel construction type carriages, this plan had to be abandoned in order to swiftly rectify the carriage shortage. The first DRG passenger cars were therefore produced in the tried-and-tested wood construction form with strut bracing for undercarriage reinforcement.

Between 1921 and 1923, 2236 carriages of the Di 21 construction type were produced together with a further 397 carriages of the Di 21a construction type with a slightly different internal arrangement. The carriages provided 66 seats in the fourth class. With a length over buffers of 13,920 mm, they had a wheelbase of 8,500 mm, providing a smooth carriage ride. After the abolition of the fourth class in 1928, the carriages were renamed Cid 21. Over time, the carriages were converted to meet the new requirements, hence the original gas lighting was replaced with electric light. Other changes affected the internal arrangement.

A large number of these carriages came to the DB after the war; the last one remained in active service with the DB up to 1964. The Deutsche Reichsbahn workshop in Karlsruhe installed a post compartment in 5 of the Cid 21 construction type carriages in 1930. These Cposti 21s appear to have proved their worth, as another 30 carriages were converted in 1934. Thereby, half of the carriage was compartmented and was modified accordingly for the post carriage. There were no front doors on the post side as passage through the post carriage or post compartments by passengers and also by railway staff was prohibited.

HO

age
14+

Maßstabs- und originalgetreue Kleinmodelle für erwachsene Sammler.

Scale and true to original small-sized model for adult collectors.



Zum Betrieb des vorliegenden Produkts darf als Spannungsquelle nur ein nach VDE 0551/EN 60742 gefertigter Spielzeug-Transformator verwendet werden.

Only a toy transformer produced compliant with VDE 0551/EN 60742 may be used as a voltage source to operate this product.



Dieses Produkt entspricht den gültigen CE Normen.

This product conforms to the current CE standards.

Allgemeine Hinweise

General information

Räder für Wechselstrom

Dieser Wagen wird mit isolierten Radsätzen für Gleichstrombetrieb ausgeliefert.

Radsätze für Wechselstrombetrieb erhalten Sie im Tausch bei Ihrem BRAWA-Fachhändler.

Den Radsatz für Wechselstrombetrieb können Sie auch separat bestellen.

Bestell-Nr.: 2181 Radsatz Wechselstrom AC

Ölen

Die Lagerstellen der Radsätze können sparsam mit Öl der Modellbaubranche geölt werden.

Kupplungen

Der Kupplungsschacht ist ein Normschacht nach NEM, somit können sämtliche Kupplungen aus der Modelleisenbahn-Branche der Spurgröße H0 eingesetzt werden.

Zusatzbauteile montieren

In der Verpackung sind zusätzlich Bauteile lose beigelegt.

1 = 2x Bügelkupplung

Werden die Bauteile aus dem Zurüstbeutel für Vitrinenmodelle montiert, ist der Wagen nicht mehr für den Fahrbetrieb geeignet.

2 = 2x Originalkupplung

3 = 4x Bremserschlauch Knorr

4 = 2x Heizschlauch

AC wheels

This wagon is supplied with insulated wheel-sets for DC power supply.

They can be exchanged for wheel-sets for AC operation at your BRAWA dealer.

You can also order the AC wheel set separately.

Order no.: 2181 Wheel set AC

Oils

The wheel bearings should be oiled regularly with fine model oil.

Couplings

The coupling is a standard NEM coupling, and can therefore be used with all other standard H0-gauge model railway couplings.

Fitting additional parts

Accessory parts have been loosely enclosed in the packaging

1 = 2x Bow coupling

If parts contained in the setting-up bag for showcase models are fitted, the wagon is no longer suitable for running on tracks.

2 = 2x Prototype coupler

3 = 4x Brake hose Knorr

4 = 2x Heating hose

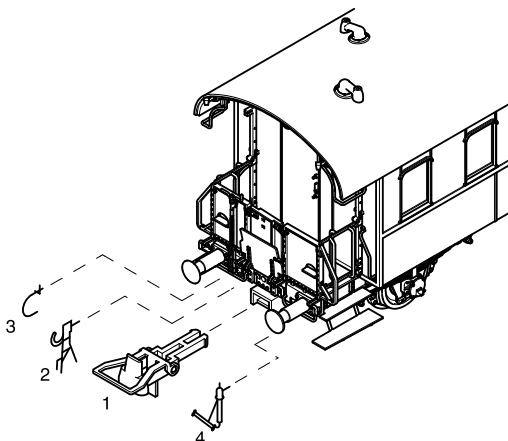

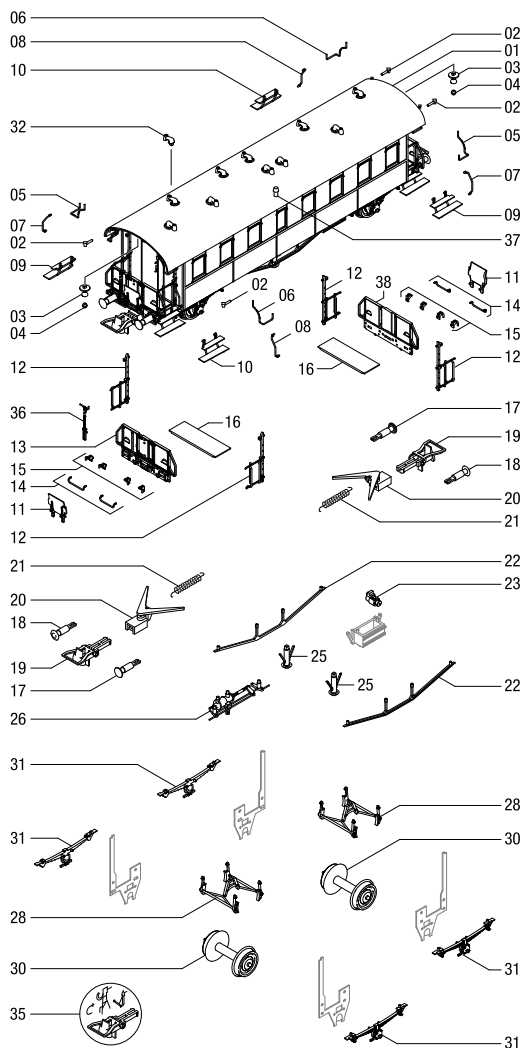

Pos.	Bestell-Nr. Order No.	Benennung	Description
1	0009261.00	Dach kpl.	Roof cpl.
2	0009122.00	Signalhalter	Signal support
3	0009123.02	Lampe	Lamp
4	0009124.00	Lampenglas	Lamp glas
5	0009125.00	Handgriff Dach re.	Handrail roof ri.
6	0009126.00	Handgriff Dach li.	Handrail roof le.
7	0009127.00	Handgriff Wagenkasten re.	Handrail chassis ri.

Pos.	Bestell-Nr. Order No.	Benennung	Description
8	0009139.00	Handgriff Wagenkasten li.	Handrail chassis le.
9	0009157.00	Tritt re.	Step ri.
10	0009158.00	Tritt li.	Step le.
11	0009128.00	Übergangstritt	Connecting Step
12	0009129.00	Absperrgitter, Set li. + re.	Safety bar, set le. + ri.
13	0009130.00	Geländer, für Bremse vorne	Handrail, for front brake
14	0009136.00	Pufferbügel, Set 4 Stück	Buffer handle, set 4 pieces
15	0009131.00	Lager, Set 4 Stück	Support , set 4 pieces
16	0009132.00	Boden Endbühne	End floor
17	0009172.00	Puffer li.	Buffer le.
18	0009173.00	Puffer re.	Buffer ri.
19	0000729.00	Bügelkupplung	Coupler
20	0009140.00	Kupplungsdeichsel	Coupler shaft
21	0009198.00	Feder	Spring
22	0009133.00	Sprengwerk	Drag bar
23	0009180.00	Generator	Generator
25	0009177.00	Toilettenrohr	Toilet pipe
26	0009179.00	Bremsanlage	Brake unit
28	0009204.00	Bremsbacken	Brake blocks
30	0009256.00	Radsatz DC	Wheelset DC
	2187	Radsatz AC	Radsatz AC
31	0009185.00	Federimitation	Spring imitation
32	0009134.00	Lüfter BA Wendler	Wendler type ventilation
35	0000748.00	Zurüstbeutel	Add on parts
36	0009137.00	Handbremse	Hand brake
37	0009262.00	Kamin	Chimney
38	0009235.00	Geländer, hinten	Handrail, back

Wichtiger Hinweis:

Bei der Montage einzelner Ersatzteile muss der Wagen demontiert werden. Bitte achten Sie bei der Demontage darauf, dass kein Bauteil beschädigt wird, da nicht jedes Bauteil als Ersatzteil verfügbar ist.

Bei der Bestellung von Ersatzteilen muss die Bestell-Nr. und die Benennung angegeben werden. Ist dies nicht der Fall, kann die Bestellung nicht bearbeitet werden.

Bestellbeispiel:

Position (30), Radsatz DC = 0009256.00, Radsatz DC

Important information:

To fit individual spare parts it is necessary to dismantle the waggon. Please be careful not to damage any components during removal as not every component is available as spare part.

When ordering spare parts you must always state the order number and give the description.

If you do not do this, the order cannot be processed.

Example of order number:

Position (30), Wheel set DC = 0009256.00, Wheel set DC



Brawa Artur Braun Modellspielwarenfabrik GmbH & Co.

Uferstraße 26-28 · D-73630 Remshalden

Telefon 07151 - 97 93 68

Telefax 07151 - 7 46 62

www.brawa.de