

Betriebsanweisung Kühlwagen UIC Standard 1 – Spur H0



Der internationale Eisenbahnverband UIC nahm in seine Vorschläge von standardisierten Wagenbauarten zwei Kühlwagentypen auf. Der Standard St. 1 wurde dabei zum bis heute meistgebauten Kühlwagen.

Die Staatsbahnen Griechenlands, Marokkos, Italiens, der Schweiz, Frankreichs, der Niederlande und Belgiens beschafften Exemplare des St. 1. Bei der deutschen Bundesbahn führten sie als Privatwagen der Firma Interfrigo. Fleischfirmen, Brauereien und Lebensmittelketten stellten diesen Kühlwagen ein. Insgesamt wurden circa 6500 Exemplare gebaut.

In den 60er und 70er Jahren existierte kaum ein Güterzug ohne den zuverlässigen Wagen. Über Endbühnen konnten die Eisklammern von Hand mit Eisstangen bestückt werden.



Operating instructions

Refrigerated wagon UIC Standard 1 – HO gauge

The International Railway Association UIC included two types of refrigerated wagon in its suggestion for standardised wagon design. In the process, the standard St. 1 became the most frequently built refrigerated wagon up until today. The national railways of Greece, Morocco, Italy, Switzerland, France, the Netherlands and Belgium procured waggons of the type St. 1. For the German Federal Railways, they ran as private wagons for the company Interfrigo. Meat processing companies, breweries and grocery chains made use of this refrigerated wagon. In total, approx. 6500 of these wagons were built. During the sixties and seventies there hardly existed a freight train without this reliable wagon. The ice clamps could be manually stocked with ice rods via end platforms.

Istruzioni per l'uso

Vagone frigorifero UIC Standard 1 – scartamento HO

L'Unione internazionale delle Ferrovie UIC ha inserito nelle sue proposte di carrozze normalizzate due tipi di vagoni frigorifero. Lo standard St. 1 è diventato il vagone frigorifero finora più costruito.

Le Ferrovie dello Stato della Grecia, del Marocco, dell'Italia, della Svizzera, della Francia, dei Paesi Bassi e del Belgio hanno acquistato esemplari dello St. 1. Nella ferrovia tedesca sono usati come carrozze private della società Interfrigo. Società della carne, birrerie e catene di generi alimentari hanno preso in servizio questo vagone frigorifero. In totale ne sono stati costruiti circa 6500 esemplari. Negli anni 60 e 70 non esisteva quasi nessun treno merci che non fosse equipaggiato di questo affidabile vagone. Tramite piattaforme terminali era possibile disporre manualmente le barre sui ganci.

Instructions de service

Wagon réfrigérant UIC Standard 1 – piste HO

L'association internationale des chemins de fer UIC a intégré deux types de wagons réfrigérants dans ses propositions de types de construction de wagons standardisés. Le standard St. 1 est devenu le wagon réfrigérant construit le plus fréquemment jusqu'à aujourd'hui.

Les chemins de fer d'Etat de la Grèce, du Maroc, de l'Italie, de la Suisse, de la France, des Pays-Bas et de la Belgique se sont procurés des exemplaires du St. 1. Chez les chemins de fer allemands, ils ont été mis en service en tant que wagons privés de l'entreprise Interfrigo. Les entreprises de viande, les brasseries et les chaînes de produits alimentaires ont utilisé ce wagon réfrigérant. Environ 6500 exemplaires au total ont été construits. Dans les années 60 et 70, il n'existait pratiquement pas de train de marchandises sans ce wagon fiable. C'est via des plateformes que les pinces à glace ont pu être équipées manuellement de barres de glace.

Ersatzteile Kühlwagen Spare Parts refrigerated wagon

Wichtiger Hinweis!

Bei der Bestellung von Ersatzteilen muss die Bestell-Nr. und die Benennung angegeben werden (siehe Ersatzteilliste Seite 3). Ist dies nicht der Fall, kann die Bestellung nicht bearbeitet werden.

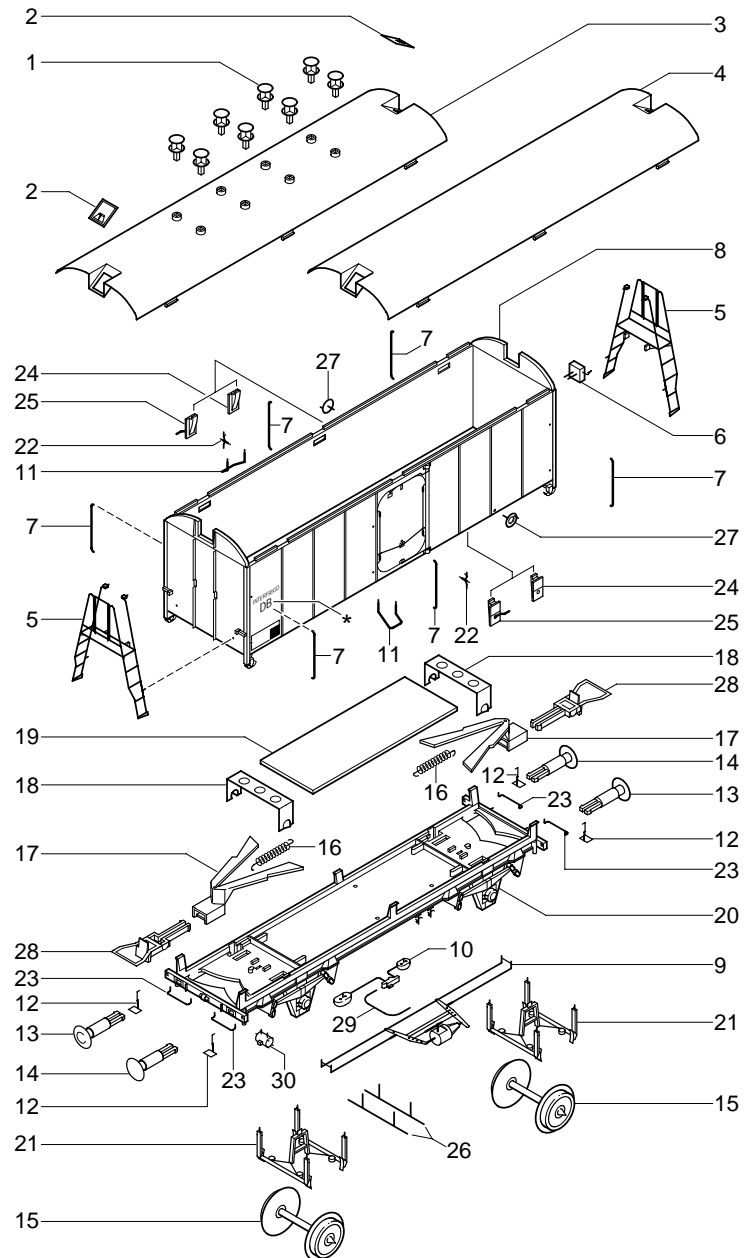

* Wagenkennzeichnung DB, FS oder NS, entsprechend der Länder-Ausführung (siehe ET-Liste rechts)

* Wagon identification DB, FS or NS, according to the country design (see SP-list on the right)

Ersatzteilliste Kühlwagen Spare Parts refrigerated wagon



Pos.	Bestell Nr. Order no.	Benennung	Description	Zuordnung Ersatzteil – Wagen Allocation spare part – wagon		
				DB Deutsch	FS Italien	NS Niederlande
01	2040.50.01	Lüfter (DB)	Ventilator (DB)	•	–	–
02	2040.50.02	Klappe	Flap	•	•	•
03	2040.50.03	Dach (DB)	Roof (DB)	•	–	–
04	2040.50.04	Dach (FS)	Roof (FS)	–	•	–
	2040.50.05	Dach (NS)	Roof (NS)	–	–	•
05	2040.50.06	Leiter	Ladder	•	•	•
06	2040.50.07	E-Box (FS, NS)	E-box (FS, NS)	–	•	•
07	2040.50.08	Griffstange	Handrail	•	•	•
08	2040.50.09	Gehäuse (DB)	Body (DB)	•	–	–
	2040.50.10	Gehäuse (FS)	Body (FS)	–	•	–
	2040.50.11	Gehäuse (NS)	Body (NS)	–	–	•
09	2040.50.12	Bremsanlage groß	Brake unit large	•	•	•
10	2040.50.13	Bremsanlage klein	Brake unit small	•	•	•
11	2040.50.14	Tritt Aufbau	Step body	•	•	•
12	2040.50.15	Tritt Fahrgestell	Step chassis	•	•	•
13	2040.50.16	Puffer gewölbt (rechts)	Buffer round (right)	•	•	•
14	2040.50.17	Puffer flach (links)	Buffer flat (left)	•	•	•
15	2020.50.12	Radsatz Gleichstrom	Wheel set DC	•	•	•
16	2040.50.19	Kupplungsfeder	Spring for coupler shaft	•	•	•
17	2040.50.20	Kinematik mit Normschacht	Coupler shaft	•	•	•
18	2040.50.21	Lagerblech	Axle hold	•	•	•
19	2040.50.22	Gewicht	Weight	•	•	•
20	2040.50.23	Fahrgestell (DB)	Chassis (DB)	•	–	–
	2040.50.24	Fahrgestell (FS)	Chassis (FS)	–	•	–
	2040.50.25	Fahrgestell (NS)	Chassis (NS)	–	–	•
21	2040.50.26	Bremsgestänge	Brake unit	•	•	•
22	2040.50.27	Knebel	Grip	•	•	•
23	2040.50.28	Griff	Handgrip	•	•	•
24	2040.50.29	Halterung (DB)	Holder (DB)	•	–	–
25	2040.50.30	Halterung (NS)	Holder (NS)	–	–	•
26	2040.50.31	Leitung kurz	Pipe short	•	•	•
27	2040.50.32	Handrad (NS)	Hand wheel (NS)	–	–	•
28	0550.01.33	Standard-Kupplung	Coupler	•	•	•
29	2040.50.34	Bremsleitung	Brake pipe	•	•	•
30	2040.50.35	Generator (FS, NS)	Generator (FS, NS)	–	•	•

Allgemeine Hinweise General information

Räder für Wechselstrom

Dieser Wagen wird mit isolierten Radsätzen für Gleichstrombetrieb ausgeliefert.
Radsätze für Wechselstrombetrieb erhalten Sie im Tausch bei Ihrem BRAWA Fachhändler.

Ölen

Die Lagerstellen der Radsätze können sparsam mit Öl der Modellbaubranche geölt werden.

Kupplungen

Der Kupplungsschacht ist ein Normschacht nach NEM, somit können sämtliche Kupplungen aus der Modelleisenbahn-Branche der Spurgröße H0 eingesetzt werden.

AC wheels

This wagon is supplied with insulated wheel-sets for DC power supply.
They can be exchanged for wheel-sets for AC operation at your BRAWA dealer.

Oils

The wheel bearings should be oiled regularly with fine model oil.

Couplings

The coupling is a standard NEM coupling, and can therefore be used with all other standard H0-gauge model railway couplings.



Brawa Modellspielwarenfabrik GmbH + Co.
Uferstraße 26-28 · D-73630 Remshalden
Telefon 07151 - 97 93 50
Telefax 07151 - 7 46 62
<http://www.brawa.de>