



Ab 1922 entstanden Großkesselwagen der Bauart Krupp. Die ersten Exemplare dienten dem Transport von Teer. Fahrzeugtechnisch handelte es sich um zweiachsige Wagen mit vier Radsätzen – eine Bauform zwischen den herkömmlichen Zweiachsern und den heutigen Vierachsern mit Drehgestellen.

Das Brawa-Modell schließt eine Lücke im Angebot von Güterwagen: Es ist der erste europäische vierachsige Wagen mit genietetem Kessel, der in zwei Kammern unterteilt ist.

### Operating instructions

#### Tank wagon – Gauge H0

From 1922, large tank waggon of the Krupp design were being built. The first waggons were used to transport tar. The vehicles were two-axle waggons with four wheelsets – a structural shape in-between the conventional two-axle vehicles and today's four-axle vehicles with pivoted bogies.

The Brawa model closes a gap in the range of goods waggons. It is the first European four-axle wagon with riveted tank which is subdivided into two chambers.

### Instructions de service

#### Wagon citerne – Voie H0

Les grands wagons citernes du type Krupp ont vu le jour à partir de 1922. Les premiers exemplaires ont servi au transport du goudron. Du point de vue technique de véhicule, il s'agissait de wagon à deux essieux à quatre jeux de roues – une forme de construction entre les deux essieux habituels et les quatre essieux à boggie d'aujourd'hui.

Le modèle Brawa comble une lacune dans l'offre des wagons à marchandises : C'est le premier wagon européen à quatre essieux avec une chaudière rivetée qui est divisée en deux compartiments.

### Descrizione

#### Carro cisterna – scartamento H0

I carri cisterna grandi del tipo Krupp sono stati costruiti nel 1922. I primi esemplari servivano al trasporto di catrame. Dal punto di vista tecnico si trattava di un carro a due assi con 4 sale montate – un tipo di costruzione che sta tra i normali due assi e gli odierni 4 assi con carrello.

Il modello Brawa copre un vuoto nell'offerta dei carri merci. E' il primo carro europeo a quattro assi con cisterna chiodata, suddivisa in due parti.

# Ersatzteile Kesselwagen

## Spare Parts

### Wichtiger Hinweis!

Bei der Bestellung von Ersatzteilen muss die Bestell-Nr. und die Benennung angegeben werden (siehe Ersatzteilliste Seite 3). Ist dies nicht der Fall, kann die Bestellung nicht bearbeitet werden.

### Important notice!

When ordering spare parts you must always state the order number and give the description (see spare parts list page 3). If you do not do this, the order cannot be processed.

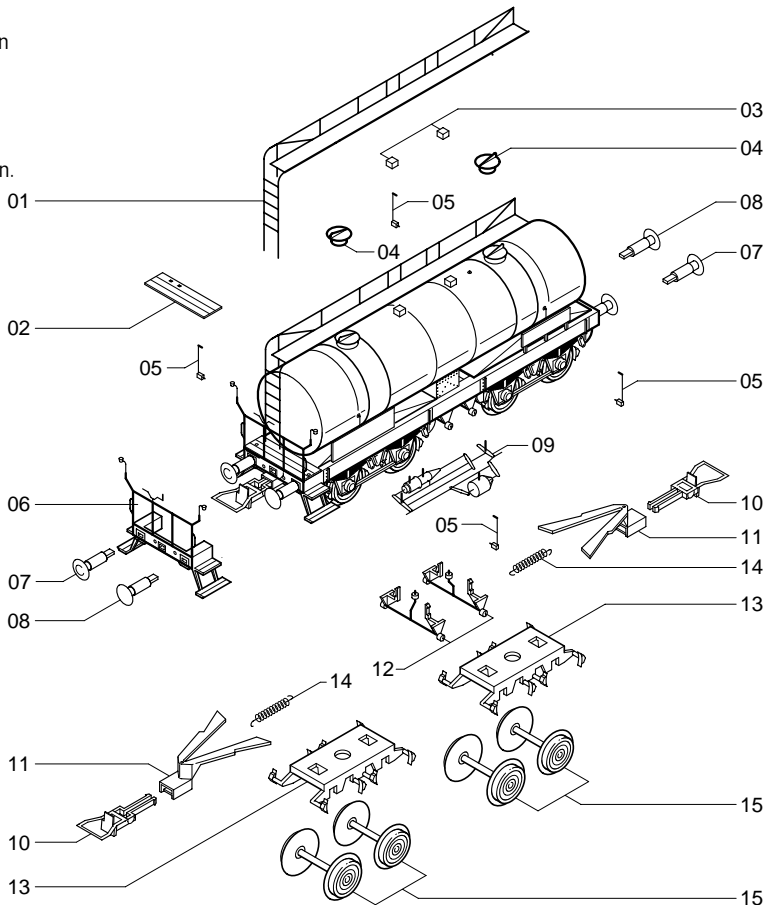

# Ersatzteilliste Kesselwagen

## Spare Parts



Pos.	Bestell Nr. Order no.	Benennung	Description
01	2050.50.12	Leiter mit Lauffläche	Top walk and ladder
02	2050.50.14	Bodenplatte	Cover
03	2050.50.09	Ventil, unlackiert	Valve dome, unlacquered
04	2050.50.10	Domdeckel, unlackiert	Top of dome, unlacquered
05	2050.50.11	Haltebänder	Tighting hoop
06	2050.50.13	Bühnengeländer	Buffer plate and hanrail
07	2050.50.20	Puffer gewölbt	Buffer left
08	2050.50.21	Puffer flach	Buffer right
09	2000.50.16	Bremsanlage	Brake unit
10	0550.01.39	Standard Kupplung	Coupler
11	2000.50.12	Kinematik mit Normschacht	Coupler shaft
12	2050.50.07	Betankungsstutzen	Empty pipe
13	2000.50.17	Drehgestell Innenlagerung	Brake shoes
14	2000.50.13	Kupplungsfeder	Coupler spring
15	2000.50.18	Radsatz Gleichstrom	Wheel set DC
	2180	Radsatz Wechselstrom	Wheel set AC

**Bestellbeispiel:**

Ventil mit Position 03 = 2050.50.09 Ventil

**Order example:**

Valve dome with position 03 = 2050.50.09 Valve dome

## Allgemeine Hinweise

### General information

---

#### Räder für Wechselstrom

Dieser Wagen wird mit isolierten Radsätzen für Gleichstrombetrieb ausgeliefert. Radsätze für Wechselstrombetrieb erhalten Sie im Tausch bei Ihrem BRAWA-Fachhändler.

Den Radsatz für Wechselstrombetrieb können Sie auch separat bestellen.

Bestell-Nr.: 2180 Radsatz Wechselstrom AC

#### Ölen

Die Lagerstellen der Radsätze können sparsam mit Öl der Modellbaubranche geölt werden.

#### Kupplungen

Der Kupplungsschacht ist ein Normschacht nach NEM, somit können sämtliche Kupplungen aus der Modelleisenbahn-Branche der Spurgröße H0 eingesetzt werden.

#### AC wheels

This wagon is supplied with insulated wheel-sets for DC power supply. They can be exchanged for wheel-sets for AC operation at your BRAWA dealer. You can also order the AC wheel set separately.

Order no.: 2180 Wheel set AC

#### Oils

The wheel bearings should be oiled regularly with fine model oil.

#### Couplings

The coupling is a standard NEM coupling, and can therefore be used with all other standard H0-gauge model railway couplings.



Brawa Modellspielwarenfabrik GmbH & Co.

Uferstraße 26-28 · D-73630 Remshalden

Telefon 07151 - 97 93 50

Telefax 07151 - 7 46 62

<http://www.brawa.de>