

Betriebsanleitung Flach-/Niederbordwagen

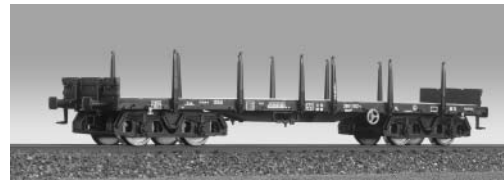
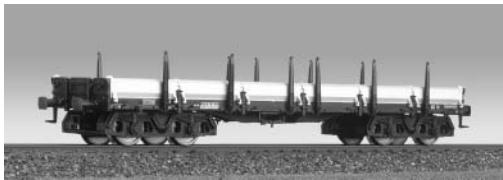

Als UIC Standardtyp 2 normte die UIC einen Flachwagen mit einer Ladelänge von 12,64 m bei einer LüP von 14,04 m. Der Wagen wurde von fast allen europäischen Bahnen mit und ohne Bordwände beschafft. Die DB beschaffte ab 1968 insgesamt 2695 Wagen der Bauarten 663 und 664 ohne Bordwände und 660 Einheiten der Bauart 665 mit Bordwände. Die Besonderheit der DB Wagen waren die Bordwände aus Aluminium, während die anderen europäischen Bahnen Bordwände aus Stahlbauweise bevorzugten. Ein großer Teil der von der DB beschafften Wagen ist, nach einigen Umbauten, noch im Einsatz. Die Umbauten betrafen die Ausrüstung mit Drehgestellen der Bauart Y25 und der Umbau einiger Wagen zu Containertragwagen.

Operating instructions Flat/low-sided wagon

The UIC standardised a flat wagon with a loading length of 12.64 m and a length over buffers of 14.04 m as the UIC Standard Type 2. The wagon was procured by almost all European railways, with and without sides. From 1968, DB (Deutsche Bahn) procured a total of 2695 Type 663 and 664 wagons without sides and 660 units of Type 665 with sides. The special feature of the DB wagons were the sides made of aluminium, while the other European railways preferred sides made of steel. A large proportion of the wagons procured by DB are still in use, following several modifications. These modifications involved equipping the wagons with Type Y25 bogies and modifying several wagons to container-carrying wagons.

Allgemeine Hinweise General information

Räder für Wechselstrom

Dieser Wagen wird mit isolierten Radsätzen für Gleichstrombetrieb ausgeliefert.

Radsätze für Wechselstrombetrieb erhalten Sie im Tausch bei Ihrem BRAWA-Fachhändler.

Den Radsatz für Wechselstrombetrieb können Sie auch separat bestellen.

Bestell-Nr.: 2181 Radsatz Wechselstrom AC

Ölen

Die Lagerstellen der Radsätze können sparsam mit Öl der Modellbaubranche geölt werden.

Kupplungen

Der Kupplungsschacht ist ein Normschacht nach NEM, somit können sämtliche Kupplungen aus der Modelleisenbahn-Branche der Spurgröße H0 eingesetzt werden.

Zusatzbauteile montieren

In der Verpackung sind zusätzliche Bauteile lose beigelegt.

1 = 1 x Bügelkupplung

AC wheels

This wagon is supplied with insulated wheel-sets for DC power supply.

They can be exchanged for wheel-sets for AC operation at your BRAWA dealer.

You can also order the AC wheel set separately.

Order no.: 2181 Wheel set AC

Oils

The wheel bearings should be oiled regularly with fine model oil.

Couplings

The coupling is a standard NEM coupling, and can therefore be used with all other standard H0-gauge model railway couplings.

Fitting additional parts

Accessory parts have been loosely enclosed in the packaging.

1 = 1 x bow coupling

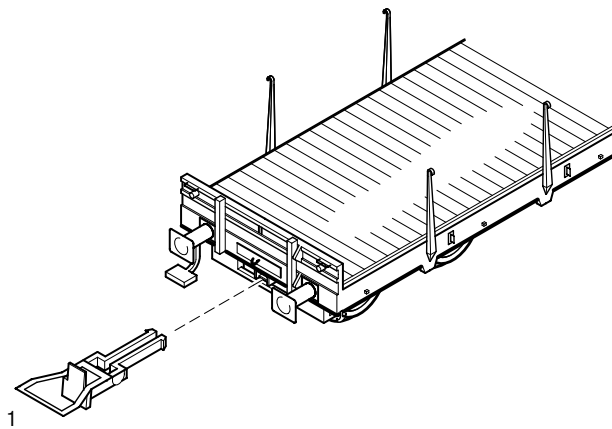

Ersatzteile Spare Parts

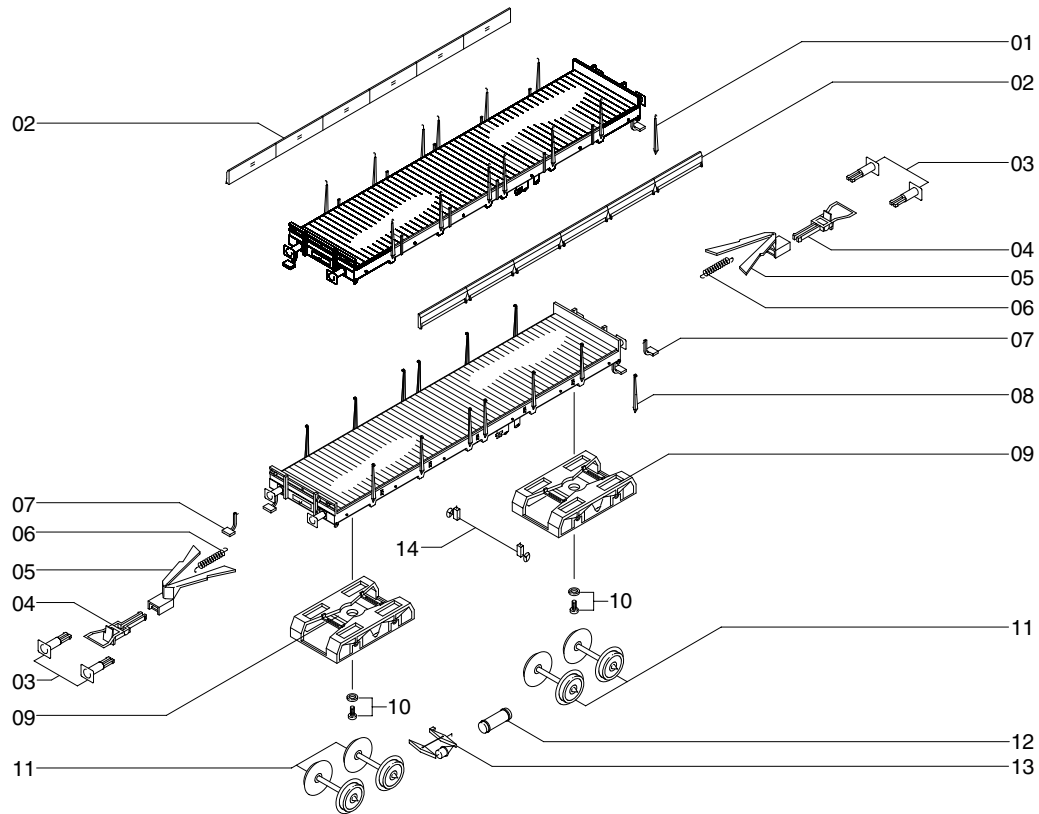

Pos.	Bestell-Nr. Order no.	Benennung	Description
01	2281.50.01	Rungen	Stake
02	2281.50.02	Bordwand links und rechts	Platform gate left and right
03	2020.50.05	Puffer	Buffer
04	9952.50.03	Standardkupplung	Coupler
05	2000.50.12	Kinematik m. Normsch.	Coupler shaft
06	2000.50.13	Feder	Spring
07	2061.50.16	Tritt	Step
08	2280.50.01	Rungen	Stake
09	2280.50.02	Drehgestell	Bogie
10	2280.50.03	Schraube	Screw
11	2020.50.12	Radsatz DC	Wheelset DC
	2181	Radsatz AC	Wheelset AC
12	2061.50.09	Luftkessel	Airtank
13	2061.50.07	Bremsanlage	Brake
14	2280.50.04	Bremshandrads	Hand rail brake

Wichtiger Hinweis:

Bei der Montage einzelner Ersatzteile muss der Wagen demontiert werden. Bitte achten Sie bei der Demontage darauf, dass kein Bauteil beschädigt wird, da nicht jedes Bauteil als Ersatzteil verfügbar ist.

Bei der Bestellung von Ersatzteilen muss die Bestell-Nr. und die Benennung angegeben werden.
Ist dies nicht der Fall, kann die Bestellung nicht bearbeitet werden.

Bestellbeispiel:

Position (11), Drehgestell = 2080.50.03, Drehgestell

Important information:

To fit individual spare parts it is necessary to dismantle the waggon. Please be careful not to damage any components during removal as not every component is available as spare part.

When ordering spare parts you must always state the order number and give the description.
If you do not do this, the order cannot be processed.

Example of order number:

Position (11), Bogie = 2080.50.03, Bogie



Brawa Modellspielwarenfabrik GmbH & Co.
Uferstraße 26-28 · D-73630 Remshalden
Telefon 07151 - 97 93 50
Telefax 07151 - 7 46 62
www.brawa.de

2280.50.05 / 09 200 04 – WAN