

Betriebs-/Wartungsanleitung Ellok E75
Operating/Maintenance Instructions Electric Locomotive E75

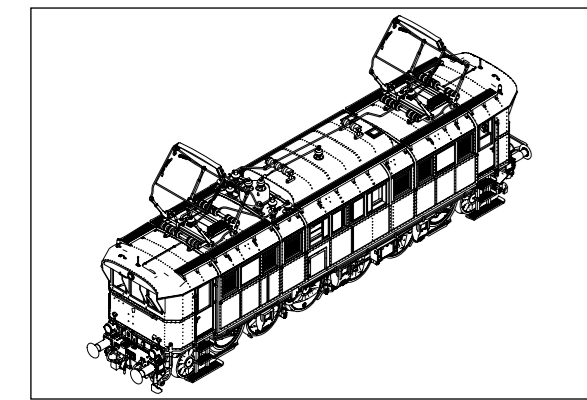

Arbeiten vor der Inbetriebnahme
Work to be performed before starting up

Allgemeine Montage- und Sicherheitshinweise

- Diese Bedienungsanleitung beschreibt sämtliche Arbeitsvorgänge die zur Wartung und Instandhaltung notwendig sind. Bitte lesen Sie diese Bedienungsanleitung bevor Sie mit den Arbeiten beginnen.
- Bei unsachgemäßem Umgang mit elektrischen Bauteilen können diese zerstört werden. Für entsprechende Arbeiten (z.B. Platinenwechsel) können Sie sich an Ihren Fachhändler oder den Hersteller wenden.
- Bei den folgenden Wartungsarbeiten ist die jeweilige Demontage beschrieben, der Zusammenbau ist in umgekehrter Reihenfolge auszuführen.
- Die folgenden Wartungsarbeiten sind bei Gleich- und Wechselstrom-Ausführungen fast identisch. Im Ausnahmefall wird im entsprechenden Abschnitt Bezug genommen.
- Jegliche Kabel oder Verbindungsdrähte die in diesem Produkt verbaut sind dürfen nicht in eine Netzsteckdose eingeführt werden. Lebensgefahr!

General assembly and safety information

- These operating instructions describe all work steps necessary for maintenance and repair. Please read these operating instructions carefully before you start with your work.
- In the case of incorrect handling of electrical components, they may be destroyed. Please ask your specialist dealer to help with the necessary work (e.g. changing circuit boards).
- In the case of maintenance work, the disassembly is described below, to re-assemble the tractor reverse the work steps.
- The maintenance work described below is virtually identical for direct current and alternating current models. If there are any differences these will be pointed out specifically.
- All cables and connection wires installed in this product may not be inserted in a mains socket. Danger!

IMMER AUF DEM LAUFENDEN
 ABONNIEREN SIE JETZT DEN BRAWA E-NEWSLETTER
 WWW.BRAWA.DE/NEWSLETTER

Verwendete Symbole/Used Symbols

Bitte beachten Sie die in dieser Bedienungsanleitung verwendeten Symbole:

Please refer to the symbols used in this operating instructions:

- 2.** Arbeitsschritt Demontage/Work step dismantling
- (29)** Positionsnummer Ersatzteil (Pos.)
Position no. of spare part (Pos.)
- Ölen/Lubricating

NEM Schacht demontieren
Dismantling the NEM shaft

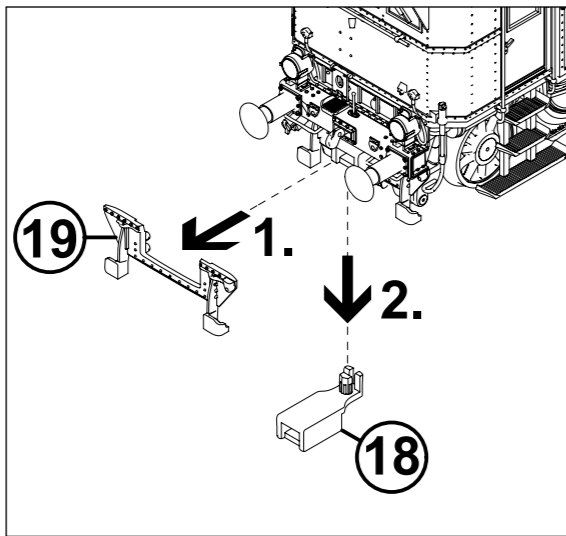

1. Fitting additional parts

There is an accessory bag added to the model but may be not all parts will be needed. The additional parts are intended for **showcase**. After mounting the additional parts, there can be limitations in driving mode.

- 1 = 4x Brake hose right
- 2 = 2x Heating pipe
- 3 = 4x Brake hose left

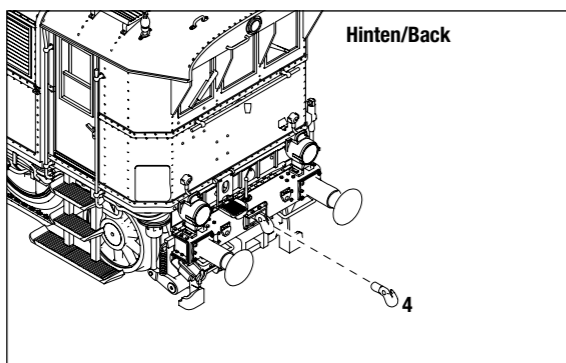

2. Umrüsten auf Digitalbetrieb

Gleichstrom Ausführung
 Siehe Punkt 4.
Den richtigen Einbau des Digitaldecoders und dessen Einsteckrichtung entnehmen Sie der Einbauvorschrift des Decoderherstellers.

Wechselstrom-Ausführung

Lokomotiven in Wechselstrom-Ausführung AC werden serienmäßig mit Digitaldecoder (01) ausgeliefert. Der Decoder erkennt die Betriebsart (analog/digital) selbstständig. Soll der Decoder umprogrammiert werden, liegt die Einbau- und Betriebsanleitung Digitaldecoder bei.

Der Decoder ist werkseitig auf Adresse 03 eingestellt.
 The decoder is set to address 03 in the factory.

3. Gehäuse/Pantograf/Lautsprecher demontieren
Dismantling pantograph/speaker

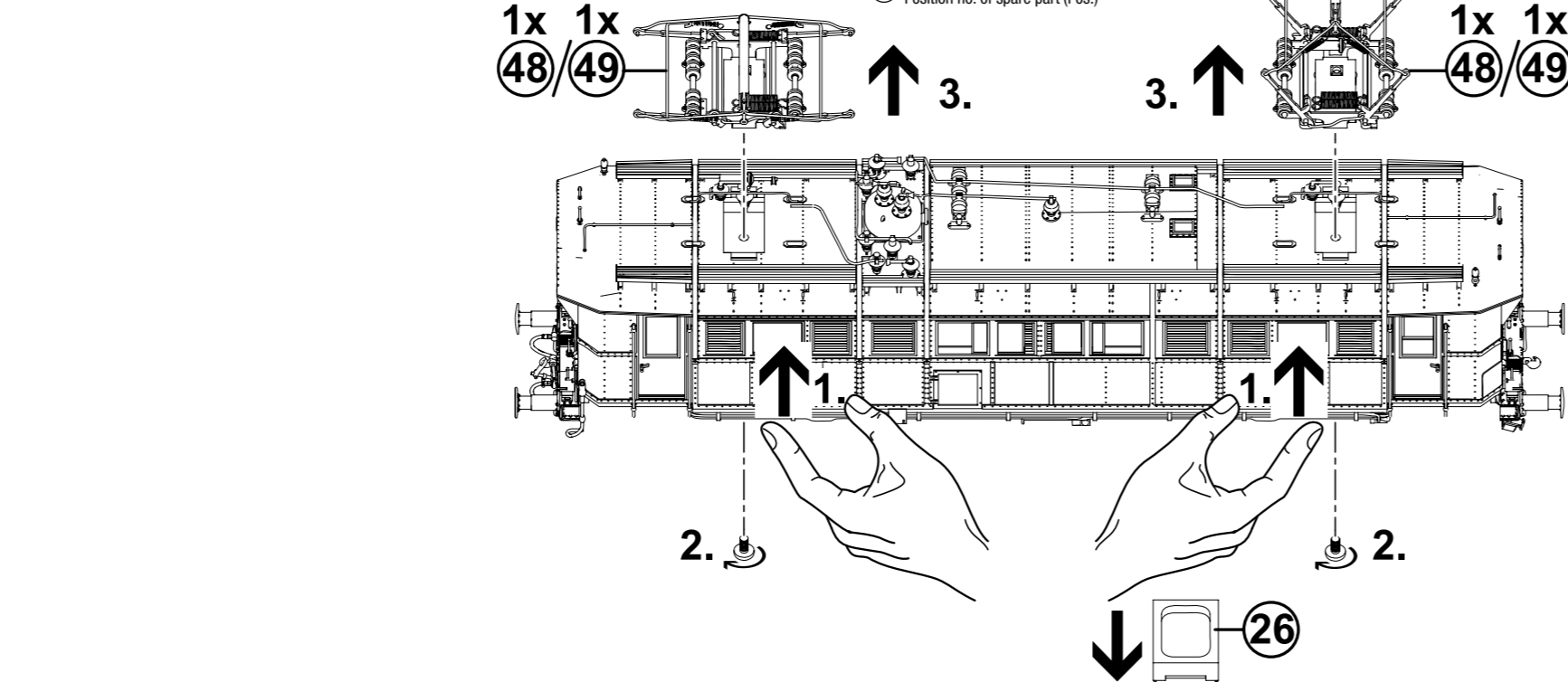

4. Digitaldecoder/Sounddecoder/Analogstecker tauschen
Exchanging the digital decoder/sound decoder/blind plug

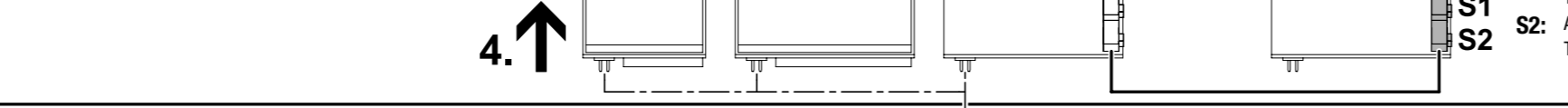

5. Platine demontieren, Dismantling the PCB

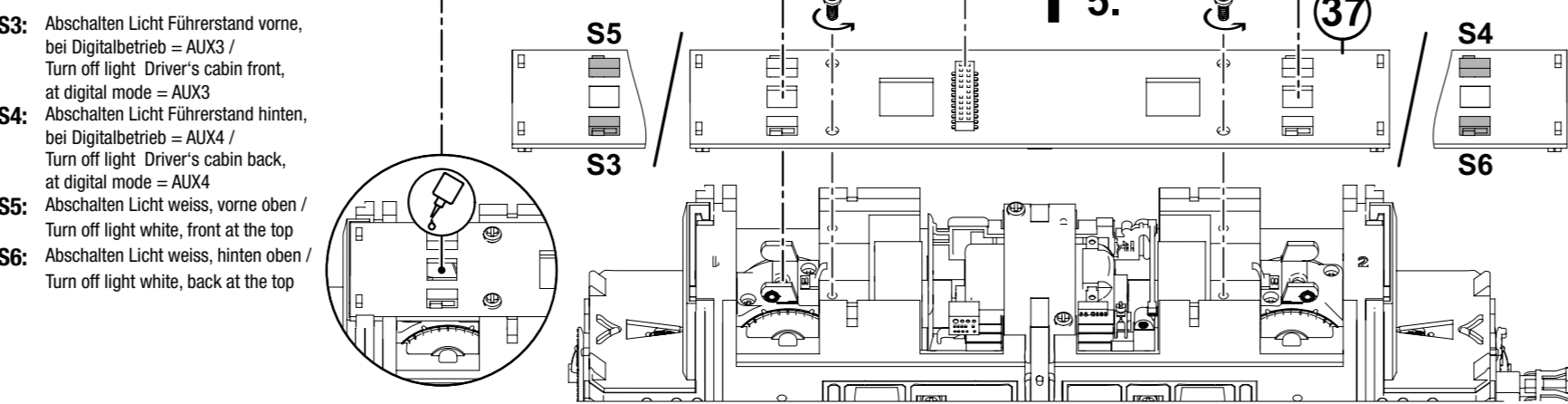

- S3:** Abschalten Licht Führerstand vorne, bei Digitalbetrieb = AUX3 / Turn off light Driver's cabin front, at digital mode = AUX3
- S4:** Abschalten Licht Führerstand hinten, bei Digitalbetrieb = AUX4 / Turn off light Driver's cabin back, at digital mode = AUX4
- S5:** Abschalten Licht weiss, vorne oben / Turn off light white, front at the top
- S6:** Abschalten Licht weiss, hinten oben / Turn off light white, back at the top

AC version
 The digital decoder (01) is standard for the alternating current (AC) locomotives models. The decoder independently identifies the operation type (analog/digital). Please refer to the enclosed installation and operation instructions "Digital Decoder" in the event that the decoder needs to be reprogrammed.

6. Kardan/Schnecke tauschen
Exchanging the cardan/worm gear

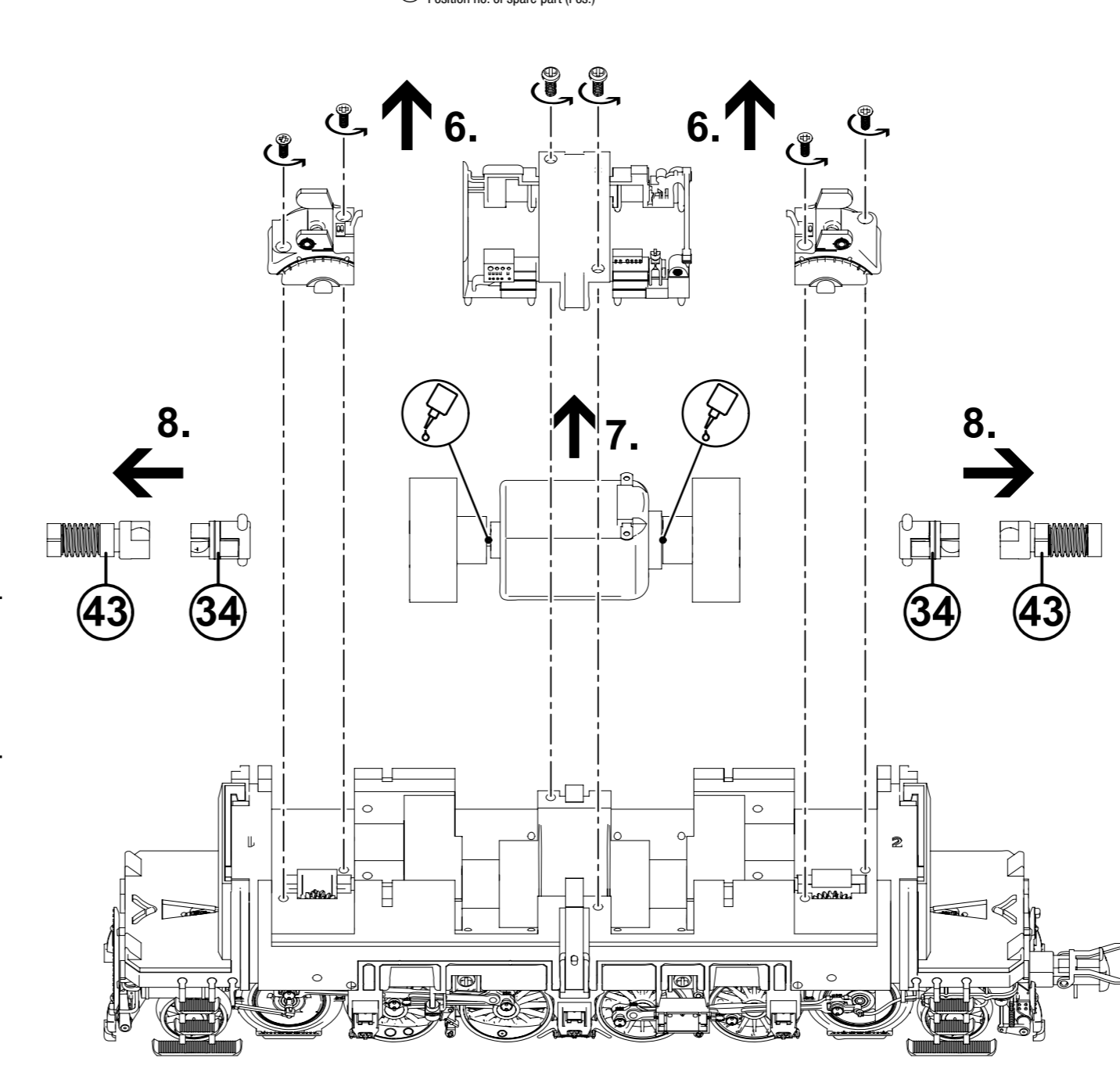

7. Bügelkupplung/NEM Schacht demontieren
Dismantling the standard coupler/NEM shaft

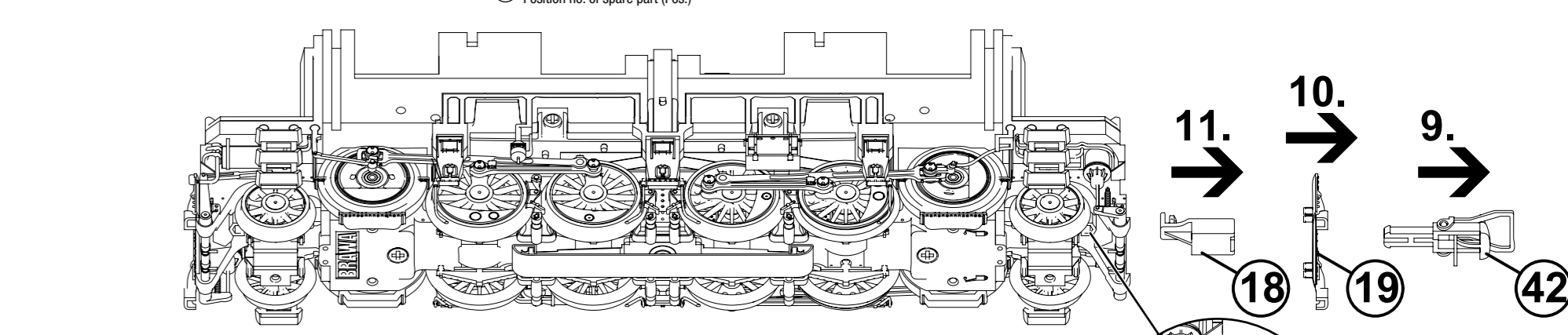

8. Kuppelstangen demontieren
Dismantling the coupling rod

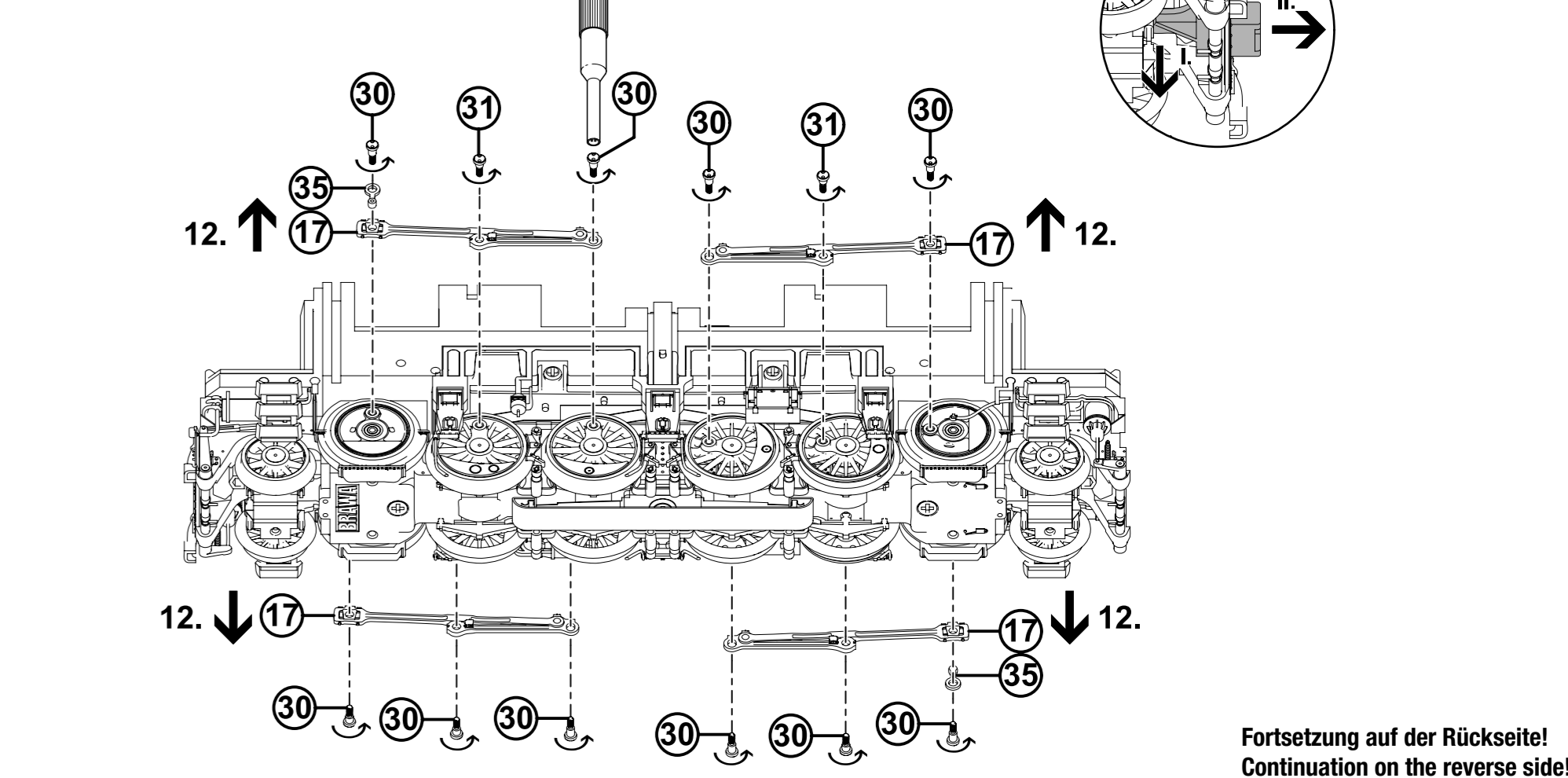

Fortsetzung auf der Rückseite!
 Continuation on the reverse side!

9. Kuppel-/Lauftragsätze demontieren
Dismantling the trailing/driven wheelset

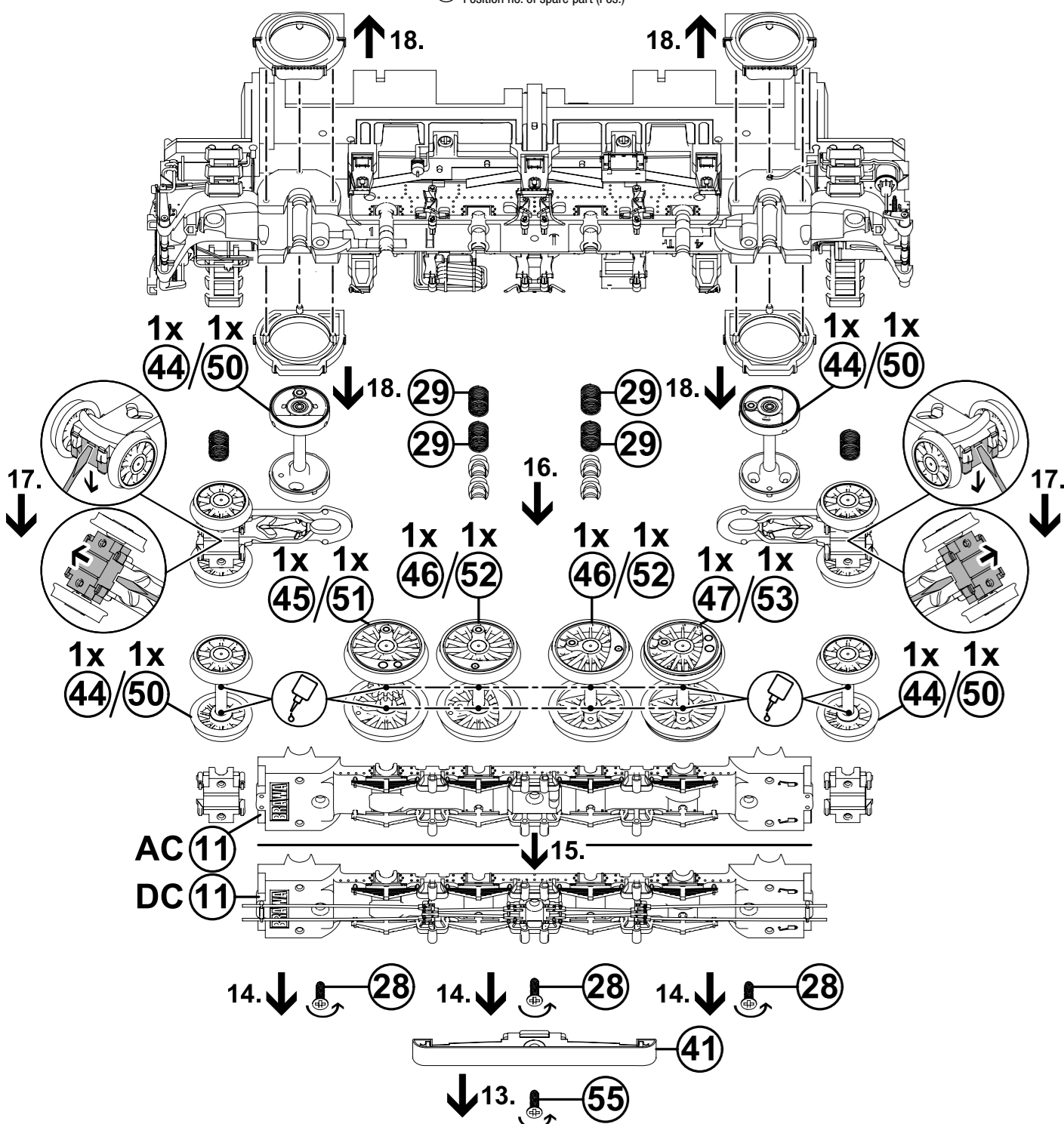

Ersatzteilliste
Spare Parts List

29 Positionennummer Ersatzteil (Pos.)
Position no. of spare part (Pos.)

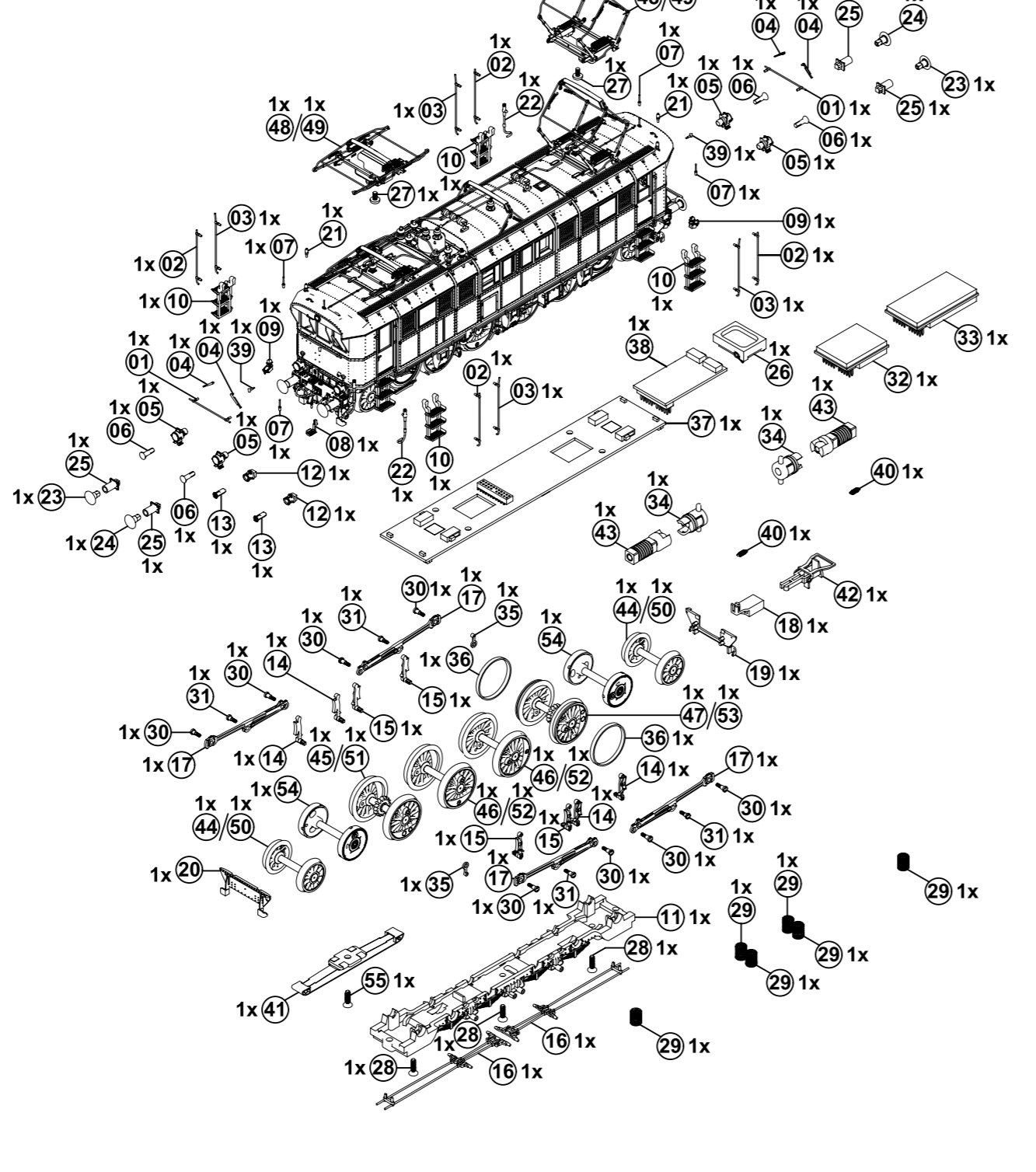

Ersatzteilliste
Spare Parts List

Pos.	Benennung	Description	Bestell Nr. Order no.	Artikelnummer/Article number							
				43228 DC	43230 DC	43229 AC	43231 AC	43232 DC	43234 DC	43233 AC	43235 AC
1	Griffstange, Front	Front handle	0014059.00	•	•	•	•	•	•	•	•
2	Handlauf, kurz	Handrail, short	0014060.00	•	•	•	•	•	•	•	•
3	Handlauf, lang	Handrail, long	0014061.00	•	•	•	•	•	•	•	•
4	Scheibenwischer	Wiper	0014063.00	•	•	•	•	•	•	•	•
5	Signallaterne	Signal lamp	0014064.00	•	•	•	•	•	•	•	•
6	Laternenglas	Lamp glass	0014065.00	•	•	•	•	•	•	•	•
7	Griff, Pufferbohle	Handle, buffer plunger	0014070.00	•	•	•	•	•	•	•	•
8	Rangierertritt, unten	Shunter step, low	0014082.00	•	•	•	•	•	•	•	•
9	Heizungssteckdose	Heating socket	0014092.00	•	•	•	•	•	•	•	•
10	Einstiegstritte, kurz	Steps, drivers cab, short	0014098.00	•	•	•	•	•	•	•	•
11	Bödenabdeckung	Chassis cover	0014110.00	•	•	•	•	•	•	•	•
12	Reflexglaslaterne	Signal lamp	0014124.00	•	•	•	•	•	•	•	•
13	Reflexglas	Lamp glass	0014125.00	•	•	•	•	•	•	•	•
14	Bremsschuh rechts	Brake shoe right	0014132.00	•	•	•	•	•	•	•	•
15	Bremsschuh links	Brake shoe left	0014133.00	•	•	•	•	•	•	•	•
16	Bremspesänge	Brake leverage	0014137.00	•	•	•	•	•	•	•	•
17	Kuppelstange	Coupling rod	0014139.01	•	•	•	•	•	•	•	•
18	Kuppelungsschacht	Coupler interface	0014147.00	•	•	•	•	•	•	•	•
19	Frontblech, offen	Frontcover, open	0014149.00	•	•	•	•	•	•	•	•
20	Frontblech, geschlossen	Frontcover, closed	0014150.00	•	•	•	•	•	•	•	•
21	Pfeife	Whistle	0008451.02	•	•	•	•	•	•	•	•
22	Heizkabel	Heating cable	0020448.00	•	•	•	•	•	•	•	•
23	Puffersteller, DRG, rechts	Buffer plunger, DRG, right	0012202.00	•	•	•	•	•	•	•	•
24	Puffersteller, DRG, links	Buffer plunger, DRG, left	0012203.00	•	•	•	•	•	•	•	•
25	Pufferhülse, DRG	Buffer base, DRG	0012204.00	•	•	•	•	•	•	•	•
26	Lautsprecher	Speaker	0012982.00	•	•	•	•	•	•	•	•
27	Schraube	Screw	0018552.00	•	•	•	•	•	•	•	•
28	Schraube	Screw	0018555.00	•	•	•	•	•	•	•	•
29	Achsfeder	Axle spring	0000173.00	•	•	•	•	•	•	•	•
30	Kurbelbolzen (Schraube), lang	Bolt, long	0002391.00	•	•	•	•	•	•	•	•
31	Kurbelbolzen (Schraube), kurz	Bolt, short	0002390.00	•	•	•	•	•	•	•	•
32	Decoder DH22-4 (E75)	Decoder DH22-4 (E75)	0014764.04	•	•	•	•	•	•	•	•
33	Sounddecoder SD22-4 (E75)	Sounddecoder SD22-4 (E75)	0014765.07	•	•	•	•	•	•	•	•
34	Kardan kpl.	Cardan cpl.	0002313.00	•	•	•	•	•	•	•	•
35	Schmierpumpenantrieb	Lubricating pump drive	0018557.00	•	•	•	•	•	•	•	•
36	Haftreifen	Traction tire	0012214.00	•	•	•	•	•	•	•	•
37	PCB dig. B+ 2L / 3L (E75)	PCB dig. B+ 2L / 3L (E75)	0014048.00	•	•	•	•	•	•	•	•
38	PCB analog plug PluX22 (E75)	PCB analog plug PluX22 (E75)	0017313.00	•	•	•	•	•	•	•	•
39	Schlussstreifenhalter	Support for sign	0018540.00	•	•	•	•	•	•	•	•
40	Kuppelungsfeder	Spring for coupler	0018542.00	•	•	•	•	•	•	•	•
41	Schleifer	Pick-up	2225	•	•	•	•	•	•	•	•
42	Bügelkupplung (2 Stück)	Standard coupler (2 pieces)	0000729.00	•	•	•	•	•	•	•	•
43	Schnecke kpl.	Worm cpl.	0018539.00	•	•	•	•	•	•	•	•
44	Lauftragsatz kpl.	Trailing wheelset cpl.	0014026.01	•	•	•	•	•	•	•	•
45	Kuppelradsatz 1 kpl.	Driven wheelset 1 cpl.	0014027.01	•	•	•	•	•	•	•	•
46	Kuppelradsatz 2, 3 kpl.	Driven wheelset 2, 3 cpl.	0014028.01	•	•	•	•	•	•	•	•
47	Kuppelradsatz 4, Haftreifen kpl.	Driven wheelset 4, traction tires cpl.	0014029.01	•	•	•	•	•	•	•	•
48	Stromabnehmer SBS10 kpl.	Panther SBS10 cpl.	0014029.02	•	•	•	•	•	•	•	•
49	Stromabnehmer SBS11 kpl.	Panther SBS11 cpl.	0014035.00	•	•	•	•	•	•	•	•
50	Lauftragsatz kpl.	Trailing wheelset cpl.	0014043.01	•	•	•	•	•	•	•	•
51	Kuppelradsatz 1 kpl.	Driven wheelset 1 cpl.	0014044.01	•	•	•	•	•	•	•	•
52	Kuppelradsatz 2, 3 kpl.	Driven wheelset 2, 3 cpl.	0014045.01	•	•	•	•	•	•	•	•
53	Kuppelradsatz 4, Haftreifen kpl.	Driven wheelset 4, traction tires cpl.	0014046.01	•	•	•	•	•	•	•	•
54	Blindwelle kpl.	Jackshaft cpl.	0014049.01	•	•	•	•	•	•	•	•
55	Schraube	Screw	0018556.00	•	•	•	•	•	•	•	•

• verfügbar/available
- nicht verfügbar/not available

Zusatzinformationen /
Additional informations

CV Zuordnung (nur Extra-Ausführung) / CV Attribution (only Extra-version)

CV	Beschreibung/Description	Werte/Value	Standard Sound
980	Herstellereerkennung / Manufacturer code	8=Reset	97
991	Führerstand / Driver's cabin	0 = aus/off, 1 = F1...28 = F28, 29 = F0*	135=128+7=F7*
992	Drittes Spitzenlicht AUS / Third top light OFF	0 = aus/off, 1 = F1...28 = F28, 29 = F0*	10 = F10
994	Licht vorn AUS** / Light front OFF**	0 = aus/off, 1 = F1...28 = F28, 29 = F0*	5 = F5
995	Licht hinten AUS** / Light back OFF **	0 = aus/off, 1 = F1...28 = F28, 29 = F0*	6 = F6
996	Rangiergang*** / Shunting mode***	0 = aus/off, 1 = F1...28 = F28, 29 = F0*	4 = F4
997	Licht im Rangiergang*** / Light at shunting mode***	3 = 1x weiß unten rechte Fahrzeugseite / 3 = 1x white below right side of loco	3
998	Analogbetrieb / Analog operation	2 = Führerstand EIN / Driver's cabin ON 4 = Drittes Spitzenlicht AUS / Third top light OFF 8 = Maschinenraumbeleuchtung / Engine room lighting 16 = Licht vorn (Führerstand 1) AUS / Light front (Driver's cabin 1) OFF 32 = Licht hinten (Führerstand 2) AUS / Light back (Driver's cabin 2) OFF 64 = Rangiergang / Shunting mode	2
1009	Dimmen weißes Frontlicht / Dimming white front light	0...31 = zunehmende Helligkeit / increasing brightness	31
1010	Dimmen rotes Schlußlicht / Dimming red tail light	0...31 = zunehmende Helligkeit / increasing brightness	31
1012	Dimmen Licht Führerstand / Dimming Driver's cabin light	0...31 = zunehmende Helligkeit / increasing brightness	31
1014	Dimmen Licht Maschinenraum / Dimming engine room light	0...31 = zunehmende Helligkeit / increasing brightness	31

*** Unterscheidung Fahrt und Stand /**
Differentiation driving and standstill:
Funktion ist immer eingeschaltet / Function is always on Wert+0
Funktion ist nur bei Fahrt eingeschaltet / Function is on only when driving Wert+64
Funktion ist nur im Stand eingeschaltet / Function is on only at standstill Wert+128
Funktion ist immer ausgeschaltet / Function is always off Wert+192

**** Zusatzinformationen bei einer Kombination der Tasten für Licht /**
Additional information for a combination of keys for light:
Extra F0+F5+F6 Rangierlicht aktiv (3x weiß je Seite) / Shunting light active (3x white/side)
F5+F6 Lok abgestellt (2x rot je Seite) / Loco parked (2x red/side)

*****F4+F0 Rangierlicht aktiv (1x weiß unten rechte Fahrzeugseite vorn+hinten)**
F4+F0 Shunting light active (1x white below right side of loco front+back)
CV997 Licht 0 = 3x weiß/white
im Rangiergang/ 1 = 2x weiß unten/white below
Light 2 = 1x weiß oben/white top
at shunting mode 3 = 1x weiß unten rechte Fahrzeugseite/white below right side of loco

Programmierung der Hauptleiterplatte

Die Hauptleiterplatte der Extra-Ausführung ist für die Betriebsart DCC mit der Adresse 3 eingestellt und kann mittels POM mit jeder DCC-Zentrale neu programmiert werden (CV998), selbst wenn nur ein Analogstecker in der Schnittstelle eingesetzt ist. Da der Motor in diesem Betriebszustand parallel zum Gleissignal angeschlossen ist, ist es normal, dass das digitale Gleissignal hörbar ist und bei einem asymmetrischen Gleissignal sich das Fahrzeug sogar bewegt (z. B. auch beim Multiprotokollbetrieb).

Programming the main circuit board

The main circuit board of the Extra-version is set for DCC mode with address 3 and can be reprogrammed using POM with any DCC Command Station (CV998), even if only an analog plug is inserted in the interface. Because in this mode the motor is connected parallel to the track signal, it is normal that the digital track signal is audible and the vehicle even moved during an asymmetric track signal (e.g. also at multi-protocol operation).

PLUX22-Schnittstelle

Die Lok ist mit einer PluX22-Schnittstelle gemäß NEM 658 ausgestattet. Die Lok ist im Digitalbetrieb auf die Betriebsart DCC mit der Adresse 3 eingestellt. Bei einem Wechsel des Lokdecoders der digitalen Soundlok (Extra-Ausführung) achten Sie bitte darauf, dass der Decoder die SUSI-Schnittstelle ansteuert, da hierüber alle zusätzlichen Lichtfunktionen gesteuert werden. Bei der Lok ist der Standard-Lichtwechsel eingestellt (3x weiß), in der analogen Basic+-Ausführung kann über Schiebescalter (siehe Punkt 4/5) bei Bedarf das 3. Spitzenlicht, die Führerstandsbeleuchtung und das rote Licht jeder Lokseite ausgeschaltet werden. Bei der digitalen Basic+-Ausführung ist das Führerstandslicht nicht richtungsabhängig sondern muß über 2 Funktionstasten ein- bzw. ausgeschaltet werden (siehe Funktionstastenbelegung). Beim Einbau eines Decoders in die analoge Basic+-Ausführung ist das Führerstandslicht vorher umzuschalten (Standard im Analogbetrieb ist die Verbindung des Führerstandslichtes mit dem Gleis über Richtungsdiolen, nach dem Umschalten liegt das Führerstandslicht vorn auf AUX3 und hinten auf AUX4). Die „Basic+-Ausführungen (DC mit Analogstecker und AC mit Standarddecoder) haben eine Belegung der Funktionen F1 bis F5. Die „Extra“-Ausführungen (alle Soundversionen) haben eine Belegung der Funktionen F1 bis F21.

PLUX22-Serial interface

The locomotive is equipped with a PluX22 serial interface according to NEM 658. The locomotive is set at digital mode to the DCC mode with address 3. When changing the decoder of the digital locomotive with sound (extra version) please make sure that the decoder controls the SUSI interface, since all additional lighting functions are controlled. On the locomotive is the standard light change (3x white) set. At the analog basic version can with slide switches (see item 4/5) if necessary the third peak light, the Driver's cabin light and the red light of each side of the loco turned off. At the digital „Basic+-version the Driver's cabin light is not dependent on the direction but must set via 2 function keys on or off (see Function keys). When you install a decoder in the analog „Basic+-version the Driver's cabin light previously has to switch over (standard at analog mode is the connection of the Driver's cabin light with the track over biased diodes, after switching the Driver's cabin light it is at the front on AUX3 and at the back on AUX4). The „Basic+-versions (DC with analog plugs and AC with standard decoder) have an assignment of the functions F1 to F5. The „Extra“-versions (all sound versions) have an assignment of the functions F1 to F21.

Funktionstastenbelegung
Function keys

Sounddecoder SD22-4 (DCC/SX1/SX2/Motorola/DC/AC)

Funktion / Beschreibung 1. Ebene /	Description 1. Level	Beschreibung 2. Ebene (Ebene aktiv bei Rangiergang) /	Description 2. Level (Level active at shunting mode)	Mapping-CV	Lautstärke-CV /	Anmerkung /	Note
Funktion	Description 1. Level	Description 2. Level (Level active at shunting mode)			Volume-CV		
F0	Hauptlicht EIN/AUS / Main light ON/OFF	Rangierlicht EIN/AUS, siehe CV-Tabelle / Shunting mode light ON/OFF, see CV-table					mit Fahrtrichtung wechselnd, Variante mit 2 Licht-Spitzenignal über F10 / with direction change, variant with 2 Light-Top-Signal over F10
F1	Hauptfahrgeräusch EIN/AUS / Main driving noise ON/OFF	Hauptfahrgeräusch EIN/AUS / Main driving noise ON/OFF		311	331		mit Zufallsfunktion für bestimmte Geräusche / with random function for specific sounds
F2	Signalton kurz EIN/AUS o. Fkt. / Signal tone short ON/OFF w/o fct.	Signalton kurz EIN/AUS o. Fkt. / Signal tone short ON/OFF w/o fct.		315	335		
F3	Signalton lang EIN/AUS o. Fkt. / Signal tone long ON/OFF w/o fct.	Signalton lang EIN/AUS o. Fkt. / Signal tone long ON/OFF w/o fct.		316	336		
F4	Rangiergang EIN / Shunting mode ON	Rangiergang AUS / Shunting mode OFF		996			2. Ebene aktiv, in Fahrtrichtung rechts unten je 1x weiß / 2. Level active, in driving direction right below 1x white/each
F5	Licht vorn (Führerstand 1) AUS / Light front (Driver's cabin 1) OFF	Inaktiv / Inactive		994			F5/F6+F0 = Rangierlicht / F5/F6 ohne F0 = Shunting mode light
F6	Licht hinten AUS / Light back OFF	Inaktiv / Inactive		995			F5/F6 ohne F0 = Licht Lok abgestellt / F5/F6 ohne F0 = Light loco parked
F7	Licht Führerstand / Light Driver's cabin	Licht Führerstand / Light Driver's cabin		991			mit Fahrtrichtung wechselnd / with direction change
F8	Ausblenden vom Sound / Fading of sound	Ausblenden vom Sound / Fading of sound		329	349		
F9	Licht Maschinenraum / Light engine room	Licht Maschinenraum / Light engine room		993			
F10	3. Spitzenlicht AUS / 3. Top light OFF	Inaktiv / Inactive		992			
F11	Dimmen Licht Führerstand / Dimming Driver's cabin light	Signalton kurz alternativ EIN/AUS o. Fkt. / Signal tone short alternative ON/OFF w/o fct.		317	337		
F12	Kompressor / Compressor	Kompressor / Compressor		318	338		
F13	Lüfter (Stufe 1) / Ventilator (Level 1)	Lüfter (Stufe 1) / Ventilator (Level 1)		319	339		
F14	Lüfter (Stufe 2) / Ventilator (Level 2)	Lüfter (Stufe 2) / Ventilator (Level 2)		320	340		
F15	Bremsgeräusch / Brake sound	Bremsgeräusch / Brake sound		314	334		
F16	Pantograf heben/senken / Pantograph up/down	Pantograf heben/senken / Pantograph up/down		322	342		
F17	Hauptschalter EIN/AUS / Main switch ON/OFF	Hauptschalter EIN/AUS / Main switch ON/OFF		323	343		
F18	Kuppelungsgeräusch+Luft / Coupling sound+Air	Kuppelungsgeräusch+Luft / Coupling sound+Air		321	341		
F19	Sound leiser / Sound turn down	Sound leiser / Sound turn down		374	394		
F20	Sound lauter / Sound turn up	Sound lauter / Sound turn up		375	395		
F21	Bremsgeräusch deaktivieren / Brake sound deactivated	Bremsgeräusch deaktivieren / Brake sound deactivated		376	396		

Decoder ohne Sound / Decoder w/o sound DH22-4 (DCC/SX1/SX2/Motorola/DC/AC)
Ausführung BasicPlus / Version BasicPlus

Funktion / Beschreibung 1. Ebene /	Description 1. Level	Anmerkung /	Note
F0	Hauptlicht EIN/AUS, siehe CV-Tabelle / Main light ON/OFF, see CV-table	mit Fahrtrichtung wechselnd, 2x weiß, 3x weiß und 2x rot / with direction change, 2x white, 3x white and 2x red	
F1	Licht vorn AUS / Light front OFF		
F2	Licht hinten AUS / Light back OFF		
F3	Licht Führerstand 1 / Light Driver's cabin 1	Licht über Schalter geführt / Light conducted over switch	
F4	Rangiergang EIN / Shunting mode ON	Rangierlicht 3x weiß je Seite / Shunting light 3x each side	
F5	Licht Führerstand 2 / Light Driver's cabin 2	Licht über Schalter geführt / Light conducted over switch	

Hinweis

Abweichungen in Bedruckung, Farbton und Konstruktions- oder Formänderungen gegenüber dem Original sowie unseren Werbeunterlagen behalten wir uns vor.

Note

We reserve the right to deviations in printing, color and structural or design modifications to the original as well as our advertising material.



Brawa Artur Braun Modellspielwarenfabrik GmbH & Co. KG
Uferstraße 26-30 D-73630 Remshalden
Hotline +49 (0)7151 - 979 35 68
Telefax +49 (0)7151 - 746 62
http://www.brawa.de