

**Sonder-D-Zugwagen / Gruppe 29 – Spur H0**  
**Special-D-coaches / Group 29 – Gauge H0**

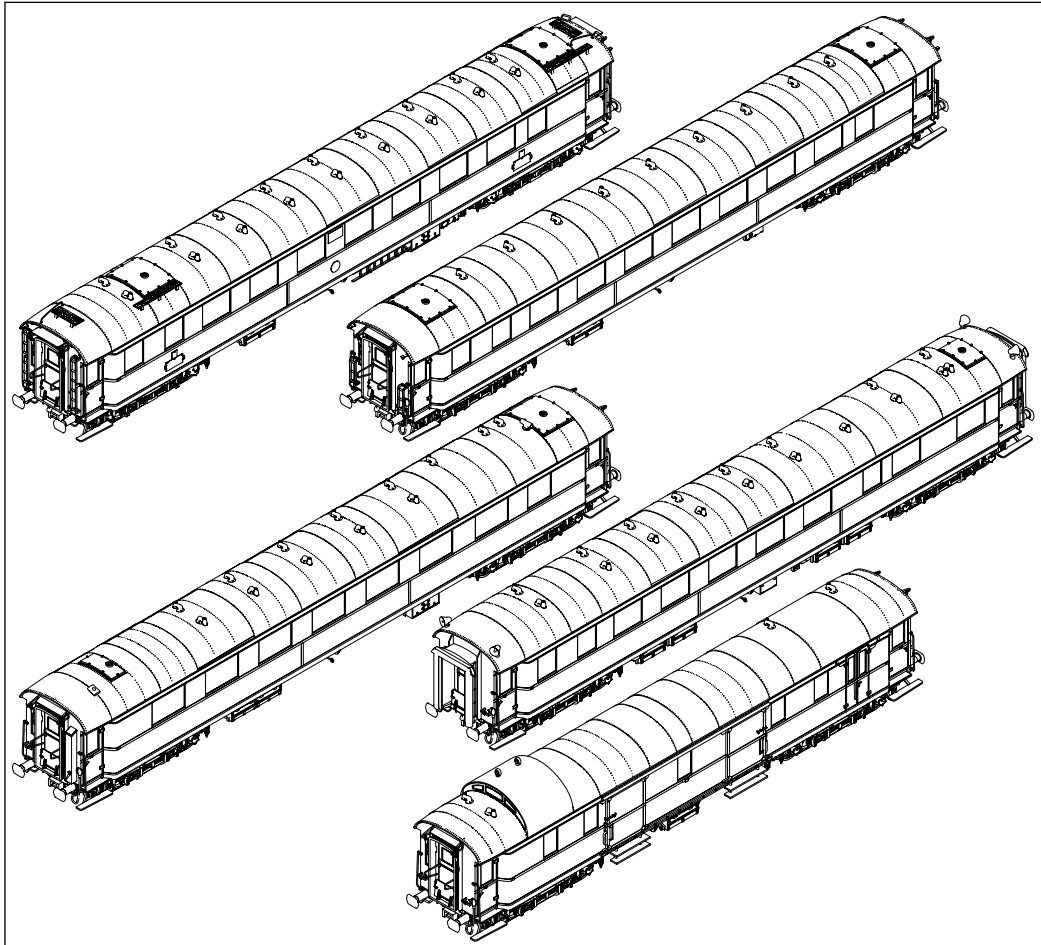

**IMMER AUF DEM LAUFENDEN**

ABONNIEREN SIE JETZT DEN BRAWA E-NEWSLETTER



[WWW.BRAWA.DE/NEWSLETTER](http://WWW.BRAWA.DE/NEWSLETTER)

# Allgemeine Hinweise

## General information

---

### Räder für Wechselstrom

Dieser Wagen wird mit isolierten Radsätzen für Gleichstrombetrieb ausgeliefert.

Radsätze für Wechselstrombetrieb erhalten Sie im Tausch bei Ihrem BRAWA-Fachhändler.

Den Radsatz für Wechselstrombetrieb können Sie auch separat bestellen.

Bestell-Nr.: 2188 Scheibenradsatz Wechselstrom AC

### Ölen

Die Lagerstellen der Radsätze können sparsam mit Öl der Modellbaubranche geölt werden.

### Kupplungen

Der Kupplungsschacht ist ein Normschacht nach NEM, somit können sämtliche NEM konforme Kupplungen aus der Modelleisenbahn-Branche der Spurgröße H0 eingesetzt werden.

### AC wheels

This wagon is supplied with insulated wheel-sets for DC power supply.

They can be exchanged for wheel-sets for AC operation at your BRAWA dealer.

You can also order the AC wheel set separately.

Order no.: 2188 Disc wheelset alternating current AC

### Oils

The wheel bearings should be oiled regularly with fine model oil.

### Couplings

The coupling is a standard NEM coupling, and can therefore be used with all other NEM conform standard H0-gauge model railway couplings.



Maßstabs- und originalgetreue Kleinmodelle für erwachsene Sammler.  
Scale and true to original small-sized model for adult collectors.



Zum Betrieb des vorliegenden Produkts darf als Spannungsquelle nur ein nach VDE 0570-2-7/DIN EN 61558-2-7:2008-06 gefertigter Spielzeug-Transformator verwendet werden.  
Only a toy transformer produced compliant with VDE 0570-2-7/DIN EN 61558-2-7:2008-06 may be used as a voltage source to operate this product.



Dieses Produkt entspricht den gültigen CE Normen.  
This product conforms to the current CE standards.



Elektro- und Elektronikaltgeräte dürfen nicht in den Hausmüll gelangen. Sie müssen entsprechend der jeweils gültigen Länderrichtlinien fachgerecht entsorgt werden.  
Electrical equipment may not reach to domestic waste. According to the current terms of the country reference the electrical equipment must professional disposed.

Modellbauartikel, kein Spielzeug! Verpackung aufbewahren, da sie wichtige Informationen enthält!  
Model building item, not a toy! Save the packaging, it contains important information!

# Allgemeine Hinweise

## General information



### Zurüstteile montieren

Dem Modell liegt ein Zurüstbeutel bei, von dem eventuell nicht alle Teile benötigt werden. Die Zurüstteile sind für Vitrinenmodelle gedacht, da es nach dem Montieren der Zurüstteile zu Einschränkungen im Fahrbetrieb kommen kann.

- 1 = 2x Steckdose elektrische Heizung
- 2 = 4x Bremsschlauch rechts
- 3 = 2x Originalkupplung
- 4 = 2x Haken
- 5 = 2x Bügelkupplung
- 6 = 4x Bremsschlauch links
- 7 = 2x Heizkabel
- 8 = 2x Heizkabel

### Fitting additional parts

There is an accessory bag added to the model but may be not all parts will be needed. The additional parts are intended for showcase. After mounting the additional parts, there can be limitations in driving mode.

- 1 = 2x Heating Plug
- 2 = 4x Break hose right
- 3 = 2x Original coupling
- 4 = 2x Hook
- 5 = 2x Standard coupler
- 6 = 4x Break hose left
- 7 = 2x Heating cable
- 8 = 2x Heating cable

### Vorne/Hinten

#### Front/Back

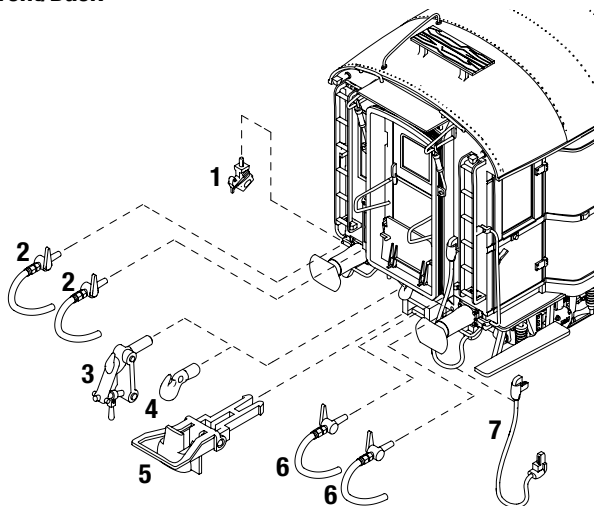

# Ersatzteile

## Spare Parts

Diese Grafik gilt für mehrere Wagen-Varianten, daher können mehr Einzelteile dargestellt sein als Sie an Ihrem Wagen vorfinden.

Bei der Montage einzelner Ersatzteile muss der Wagen demontiert werden. Bitte achten Sie bei der Demontage darauf, dass kein Bauteil beschädigt wird, da nicht jedes Bauteil als Ersatzteil verfügbar ist.

As this graphic chart is applicable to several wagon designversions it is possible that more individual parts are represented than you will find on your wagon.

To fit individual spare parts it is necessary to dismantle the wagon. Please be careful not to damage any components during removal as not every component is available as spare part.

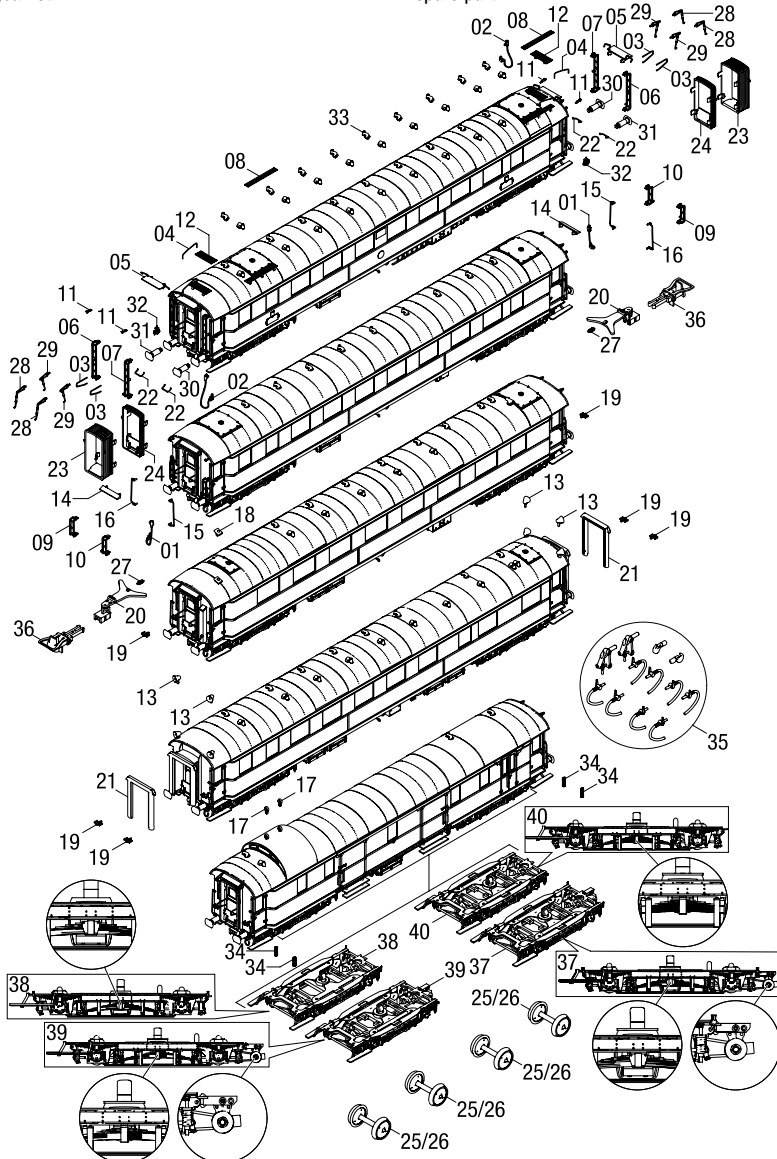

# Ersatzteile

## Spare Parts



Pos.	Benennung	Description	Bestell Nr. Order no.
01	Heizkabel	Heating cable	0018414.00
02	Heizkabel	Heating cable	0018418.00
03	Bügelgriff, Faltenbalg	Bow handle, Corridor connection	0018419.00
04*	Dachgriff*	Roof handle*	0018420.00*
05	Trittbrett Stirnseite	Tread, frontend	0018421.00
06	Frontleiter, links	Ladder, front, left	0018424.00
07	Frontleiter, rechts	Ladder, front, right	0018425.00
08*	Laufbrett, mittel*	Running board, mid*	0018426.00*
09	Frontleiter, kurz, links	Ladder, front, short, left	0018427.00
10	Frontleiter, kurz, rechts	Ladder, front, short, right	0018428.00
11	Signalscheibenhalter, oben	Carrier, signalizing, top	0018429.00
12*	Laufbrett, Stirnseite*	Running board, frontend*	0018430.00*
13	Megaphon	Megaphon	0018435.00
14	Schutzdach, Stirnseite	Cover, frontend	0018439.00
15*	Handlauf, rechts*	Handrail, right*	0018441.00*
16*	Handlauf, links*	Handrail, left*	0018442.00*
17	Kanzellüfter	Extension vent	0018453.00
18*	Dachlüfter*	Air Vent*	0018457.00*
19	Signalscheibenhalter, unten	Carrier signalizing, below	0018458.00
20	Kupplungsaufnahme	Coupler pocket	0018478.00
21	Gummiwulst	Rubber bulges	0017267.00
22	Rangiergriff	Buffer handle	0022012.00
23	Faltenbalg, aus	Corridor connection, long	0021234.00
24	Faltenbalg, ein	Corridor connection, short	0021235.00
25	Scheibenradsatz DC	Block wheelset DC	0009256.00
26	Scheibenradsatz AC	Block wheelset AC	2188
27	Kupplungsfeder	Coupler spring	0022601.00
28	Faltenbalgstütze lang	Bellows holder	0018155.00
29	Faltenbalgstütze kurz	Bellows holder	0018156.00
30	Rechteckpuffer, links	Rectangular bumper, left	0018170.00
31	Rechteckpuffer, rechts	Rectangular bumper, right	0018171.00
32	Steckdose, elektrische Heizung	Heating plug	0018111.00
33*	Wendler-Lüfter*	Air Vent, Wendler*	0015102.01*
34	Feder Drehgestell	Spring bogie	0022602.00
35	Zurüstbeutel 4	Add-On part bag 4	0000750.00
36	Bügelkupplung (2 Stück)	Standard coupler (2 pieces)	0000729.00
37	Drehgestell, DRG, Lichtmaschine	Bogie, DRG, generator	0018321.00
38	Drehgestell, DRG	Bogie, DRG	0018322.00
39	Drehgestell, DB, Lichtmaschine	Bogie, DB, generator	0018323.00
40	Drehgestell, DB	Bogie, DB	0018324.00

\* Die Farbe des Ersatzteils kann eventuell unterschiedlich sein.

\* The coulor of the spare parts may be slightly different.

# Ersatzteile

## Spare Parts

---

### **Wichtiger Hinweis:**

Bei der Bestellung von Ersatzteilen muss die Bestell-Nr. und die Benennung angegeben werden. Ist dies nicht der Fall, kann die Bestellung nicht bearbeitet werden.

### **Bestellbeispiel:**

Position (27), Kupplungsfeder = 0022601.00, Kupplungsfeder

### **Ersatzteile bestellen:**

[www.brawa.de/ersatzteilservice](http://www.brawa.de/ersatzteilservice)

Abweichungen in Bedruckung, Farbton und Konstruktions- oder Formänderungen gegenüber dem Original sowie unseren Werbeunterlagen behalten wir uns vor.

Die Verpackung und Bedienungsanleitung sind Teil dieses Produktes. Sie enthalten wichtige Hinweise für Sicherheit, Gebrauch und Entsorgung. Bewahren Sie diese sorgfältig auf. Händigen Sie alles bei Weitergabe an Dritte mit aus.

### **Important information:**

When ordering spare parts you must always state the order number and give the description. If you do not do this, the order cannot be processed.

### **Example of order number:**

Position (27), Coupler spring = 0022601.00, Coupler spring

### **Ordering spare parts:**

[www.brawa.de/en/spareparts](http://www.brawa.de/en/spareparts)

We reserve the right to deviations in printing, color and structural or design modifications to the original as well as our advertising material.

The packaging and operating instructions are part of this product. They contain important information concerning safety, use and disposal. Store these carefully. Hand it over to third parties.

Bennennung	Bestell-Nr.
LED-Beleuchtungsplatine, warmweiß, längenvariabel	2212
Wechselstromschleifer	2222
Starrkupplung 10er-Set	2250
Anschlusslitze 0,05 mm <sup>2</sup> , 10 m-Ring, schwarz	32408

Description	Order no.
LED lighting board, warm white, variable in length	2212
AC Pick up shoe	2222
Rigid coupling set of 10	2250
Connection wire 0.05 mm <sup>2</sup> , coil 10 m, black	32408

### Montage LED-Beleuchtungsplatine, Bestell-Nr. 2212

1. Dach abnehmen.
2. Beleuchtungsplatine auf Wagenlänge kürzen.
3. Leitungen nach Anschlussplan AC oder DC anlöten.  
Bei Wechselstrom Schleifer montieren und anschließen (Anschlusslitze siehe Tabelle Zubehör).
4. Platine mit LED nach unten in Wagen einlegen.
5. Dach aufsetzen und einrasten.

#### Anschlussplan DC / Electrical connection plan DC

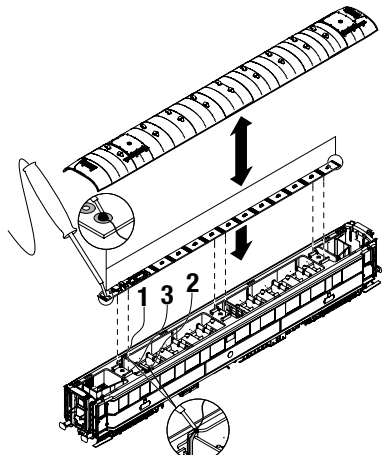
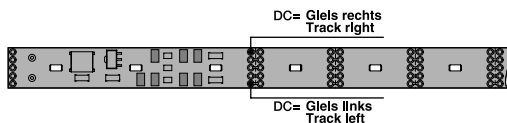

### Montage Wechselstromschleifer, Bestell-Nr. 2222

#### Fitting AC Pic up shoe, Order no. 2222

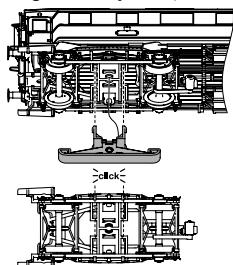

### Fitting LED lighting board, Order no. 2212

1. Open the roof.
2. Shorten the PCB to the length of the car.
3. Solder the wires at the PCB as shown in the electrical connection plan. Install and connect the power pic up shoe for AC version (Connection wire see table accessory).
4. Place the PCB with LEDs downwards.
5. Snap the roof in the correct position.

#### Anschlussplan AC / Electrical connection plan AC

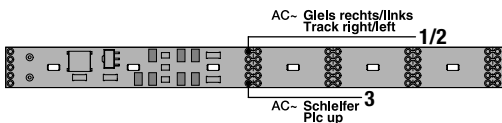

### Montage der offenen Variante von Faltenbalg und -stütze

#### Installation of the open variant of bellows and bellow support

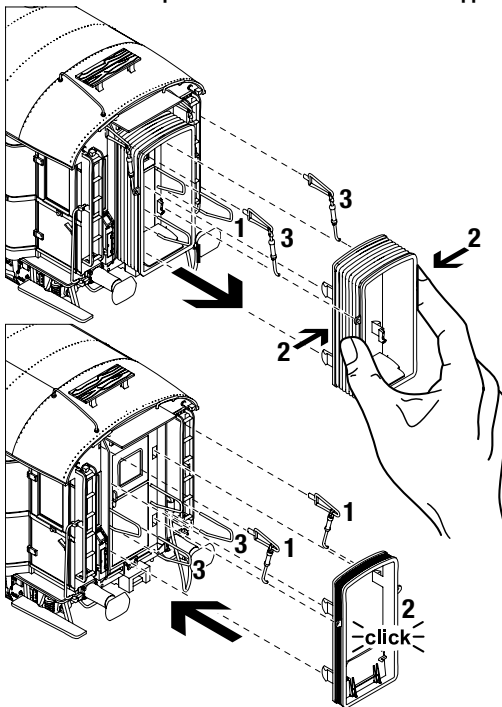



Brawa Artur Braun Modellspielwarenfabrik GmbH & Co. KG  
Uferstraße 24-30 · D-73630 Remshalden  
Hotline +49 (0)7151 - 979 35 68  
Telefax +49 (0)7151 - 746 62  
[www.brawa.de](http://www.brawa.de)