

Betriebsanweisung

Kühlwagen UIC Standard 1 – Spur H0



Der internationale Eisenbahnverband UIC nahm in seine Vorschläge von standardisierten Wagenbauarten zwei Kühlwagentypen auf. Der Standard St. 1 wurde dabei zum bis heute meistgebauten Kühlwagen.

Die Staatsbahnen Griechenlands, Marokkos, Italiens, der Schweiz, Frankreichs, der Niederlande und Belgiens beschafften Exemplare des St. 1. Bei der deutschen Bundesbahn führen sie als Privatwagen der Firma Interfrigo. Fleischfirmen, Brauereien und Lebensmittelketten stellten diesen Kühlwagen ein. Insgesamt wurden circa 6500 Exemplare gebaut. In den 60er und 70er Jahren existierte kaum ein Güterzug ohne den zuverlässigen Wagen. Über Endbühnen konnten die Eisklammern von Hand mit Eisstangen bestückt werden.

Operating instructions

Refrigerated wagon UIC Standard 1 – H0 gauge

The International Railway Association UIC included two types of refrigerated wagon in its suggestion for standardised wagon design. In the process, the standard St. 1 became the most frequently built refrigerated wagon up until today.

The national railways of Greece, Morocco, Italy, Switzerland, France, the Netherlands and Belgium procured waggons of the type St. 1. For the German Federal Railways, they ran as private wagons for the company Interfrigo. Meat processing companies, breweries and grocery chains made use of this refrigerated wagon. In total, approx. 6500 of these wagons were built. During the sixties and seventies there hardly existed a freight train without this reliable wagon. The ice clamps could be manually stocked with ice rods via end platforms.

Ersatzteile Kühlwagen

Spare Parts refrigerated wagon

Wichtiger Hinweis!

Bei der Bestellung von Ersatzteilen muss die Bestell-Nr. und die Benennung angegeben werden (siehe Ersatzteilliste Seite 3).

Ist dies nicht der Fall, kann die Bestellung nicht bearbeitet werden.

Important notice!

When ordering spare parts you must always state the order number and give the description (see spare parts list page 3).

If you do not do this, the order cannot be processed.

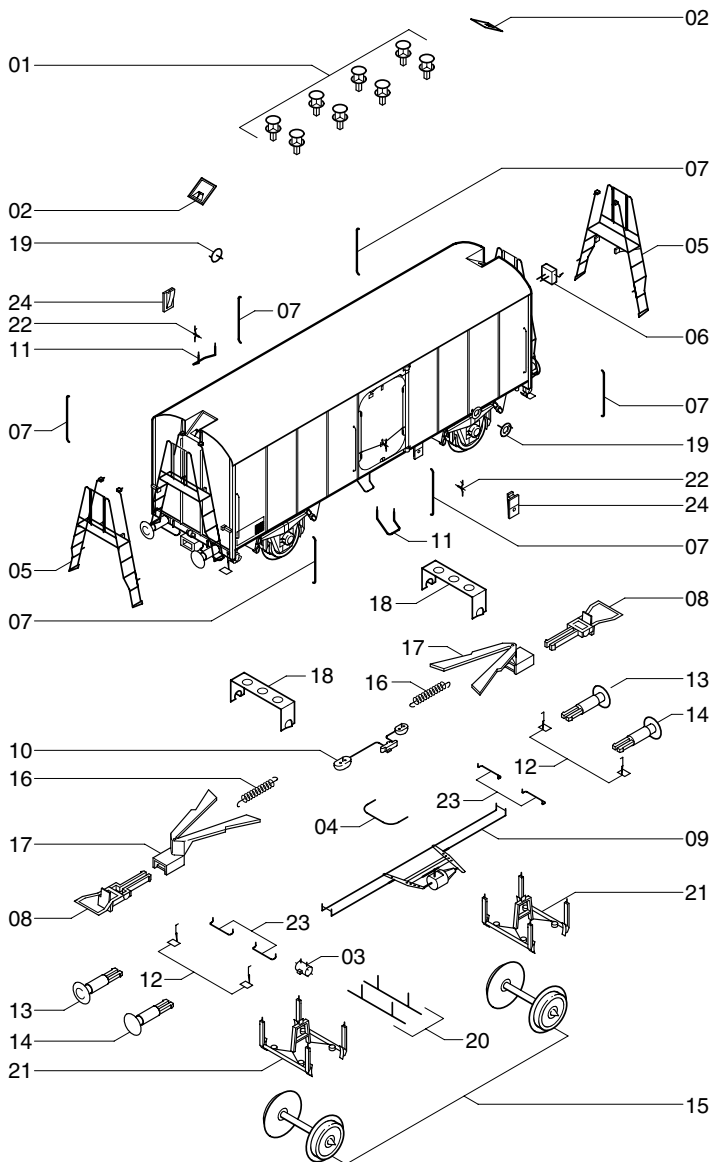

Ersatzteilliste Kühlwagen

Spare Parts refrigerated wagon



Pos.	Bestell Nr. Order no.	Benennung	Description
01	2040.50.01*	Lüfter	Ventilator
02	2040.50.02	Klappe	Flap
03	2040.50.35*	Generator	Generator
04	2040.50.34	Bremsleitung	Brake pipe
05	2040.50.06	Leiter	Ledder
06	2040.50.07*	E-Box	E-box
07	2040.50.08	Griffstange	Handrail
	0550.01.33	Standard-Kupplung	Coupler
∞	2040.50.12	Bremsanlage groß	Brake unit large
10	2040.50.13	Bremsanlage klein	Brake unit small
11	2040.50.14	Tritt Aufbau	Step body
12	2040.50.15	Tritt Fahrgestell	Step chassis
13	2040.50.16	Puffer gewölbt (rechts)	Buffer round (right)
14	2040.50.17	Puffer flach (links)	Buffer flat (left)
15	0220.50.12	Radsatz Gleichstrom	Wheel set DC
16	2040.50.19	Kupplungsfeder	Spring for coupler shaft
17	2040.50.20	Kinematik mit Normschacht	Coupler shaft
18	2040.50.21	Lagerblech	Axle hold
19	2040.50.32*	Handrad	Hand wheel
20	2040.50.23*	Fahrgestell	Chassis
	2040.50.24*	Fahrgestell	Chassis
	2040.50.25*	Fahrgestell	Chassis
21	2040.50.26	Bremsgestänge	Brake unit
22	2040.50.27	Knebel	Grip
23	2040.50.28	Griff	Handgrip
24	2040.50.29*	Halterung	Holder
25	2040.50.30*	Halterung	Holder
26	2040.50.31	Leitung kurz	Pipe short

* Variantenspezifisches Bauteil.

Von dieser Wagenserie gibt es verschiedene Varianten die sich in der Teile verwendung unterscheiden.

* Version-specific component.

The design versions of this car series differ as far as the use of the parts is concerned.

Wichtiger Hinweis!

Bei der Bestellung von Ersatzteilen muss die Bestell-Nr. und die Benennung angegeben werden. Ist dies nicht der Fall, kann die Bestellung nicht bearbeitet werden.

Important notice!

When ordering spare parts you must always state the order number and give the description. If you do not do this, the order cannot be processed.

Bestellbeispiel:

Position (23), Griff = 2040.50.28, Griff

Example of order number:

Position (23), Handgrip = 2040.50.28, Handgrip

Allgemeine Hinweise

General information

Räder für Wechselstrom

Dieser Wagen wird mit isolierten Radsätzen für Gleichstrombetrieb ausgeliefert.

Radsätze für Wechselstrombetrieb erhalten Sie im Tausch bei Ihrem BRAWA-Fachhändler.

Den Radsatz für Wechselstrombetrieb können Sie auch separat bestellen.

Bestell-Nr.: 2183 Radsatz Wechselstrom AC

Ölen

Die Lagerstellen der Radsätze können sparsam mit Öl der Modellbaubranche geölt werden.

Kupplungen

Der Kupplungsschacht ist ein Normschacht nach NEM, somit können sämtliche Kupplungen aus der Modelleisenbahn-Branche der Spurgröße H0 eingesetzt werden.

AC wheels

This wagon is supplied with insulated wheel-sets for DC power supply. They can be exchanged for wheel-sets for AC operation at your BRAWA dealer. You can also order the AC wheel set separately.

Order no.: 2183 Wheel set AC

Oils

The wheel bearings should be oiled regularly with fine model oil.

Couplings

The coupling is a standard NEM coupling, and can therefore be used with all other standard H0-gauge model railway couplings.



Nicht bestimmt für Kinder unter 3 Jahren. Verschluckbare Kleinteile. Betriebsanleitung aufbewahren!

Not recommended for children under 3 years of age. Small parts may be swallowed. Retain the operating instructions!



Dieses Produkt entspricht den grundlegenden Sicherheits- und Gesundheitsanforderungen der Europäischen Richtlinie für Spielzeuge (88/378/EWG) unter Beachtung der Europäischen Sicherheitsnorm EN 71.

This product conforms to the fundamental health and safety requirements of the European Directive for Toys (88/378/EEC) with due regard to the European Safety Standard EN 71.



Brawa Modellspielwarenfabrik GmbH & Co.

Uferstraße 26-28 · D-73630 Remshalden

Telefon 07151 - 97 93 50

Telefax 07151 - 7 46 62

<http://www.brawa.de>