

#### Offener Güterwagen Om "Königsberg" der DRG

Von 1927 bis 1933 sowie von 1940 bis 1942 wurden insgesamt 19 979 offene Wagen der Austauschbauart gebaut. Die Deutsche Reichsbahn reichte sie in den Gattungsbezirk "Königsberg" ein. Die Wagen wurden hauptsächlich zum Kohlentransport eingesetzt.

#### Offener Güterwagen Om 21 der DB

Der größte Teil der offenen Wagen der Austauschbauart kamen zur DB, wo sie 1951 als Om 21 eingereiht wurden. Viele der Wagen kamen sogar noch kurzfristig in den EUROP- Pool. Für ein Umbauprogramm wurden viele der Wagen in den Fünfziger Jahren zerlegt und aus den noch brauchbaren Teilen neue Wagen mit höherem Ladegewicht aufgebaut. Im Jahr 1961 waren jedoch immer noch 390 dieser Wagen vorhanden. Die letzten wurden erst 1969 ausgemustert.

#### Offener Güterwagen Omu 36 DR

Auch die Deutsche Reichsbahn in der DDR setzte noch offene Wagen der Austauschbauart in großer Zahl ein. Sie erhielten die Schlüsselnummer 36. Auch die DR verwendete ab 1961 Teile dieser Wagen, um sie in neuen Wagenbauarten zu verwenden.

## Operating instructions

### Gondola

#### Gondola OM "Königsberg" of the DRG

From 1927 to 1933 and from 1940 to 1942 a total of 19 979 gondolas were built. The Deutsche Reichsbahn added them to the type of district "Königsberg". The waggons were basically used for the transport of coal.

#### Gondola OM 21 of the DB

Most of the transposition gondola types came to the DB, which they were disposed 1951 as OM 21. A lot of them even came for a short time to the EUROP-pool. For a conversion a lot of the waggons have been demounted and with the suitable pieces new waggons with a higher cargo weight were built-on. 1961 still 390 of these waggons existing. 1969 the last one were sorted out.

#### Gondola Omu 36 DR

Also the Deutsche Reichsbahn in the GDR used muchness of the transposition gondola types. They got the key numbers 36. Also the DR used since 1961 pieces of these waggons to build up new types of waggons.

## Allgemeine Hinweise

### General information

---

#### Räder für Wechselstrom

Dieser Wagen württembergischer Bauart wird mit isolierten Radsätzen für Gleichstrombetrieb ausgeliefert.

Radsätze für Wechselstrombetrieb erhalten Sie im Tausch bei Ihrem BRAWA-Fachhändler.

Den Radsatz für Wechselstrombetrieb können Sie auch separat bestellen.

Bestell-Nr.: 2183 Radsatz Wechselstrom AC

#### Ölen

Die Lagerstellen der Radsätze können sparsam mit Öl der Modellbaubranche geölt werden.

#### Kupplungen

Der Kupplungsschacht ist ein Normschacht nach NEM, somit können sämtliche Kupplungen aus der Modelleisenbahn-Branche der Spurgroße H0 eingesetzt werden.

#### AC wheels

This wagon is supplied with insulated wheel-sets for DC power supply. They can be exchanged for wheel-sets for AC operation at your BRAWA dealer. You can also order the AC wheel set separately.

Order no.: 2183 Wheel set AC

#### Oils

The wheel bearings should be oiled regularly with fine model oil.

#### Couplings

The coupling is a standard NEM coupling, and can therefore be used with all other standard H0-gauge model railway couplings.



Nicht bestimmt für Kinder unter 3 Jahren. Verschluckbare Kleinteile. Betriebsanleitung aufbewahren!  
Not recommended for children under 3 years of age. Small parts may be swallowed. Retain the operating instructions!



Dieses Produkt entspricht den grundlegenden Sicherheits- und Gesundheitsanforderungen der Europäischen Richtlinie für Spielzeuge (88/378/EWG) unter Beachtung der Europäischen Sicherheitsnorm EN 71.

This product conforms to the fundamental health and safety requirements of the European Directive for Toys (88/378/EEC) with due regard to the European Safety Standard EN 71.

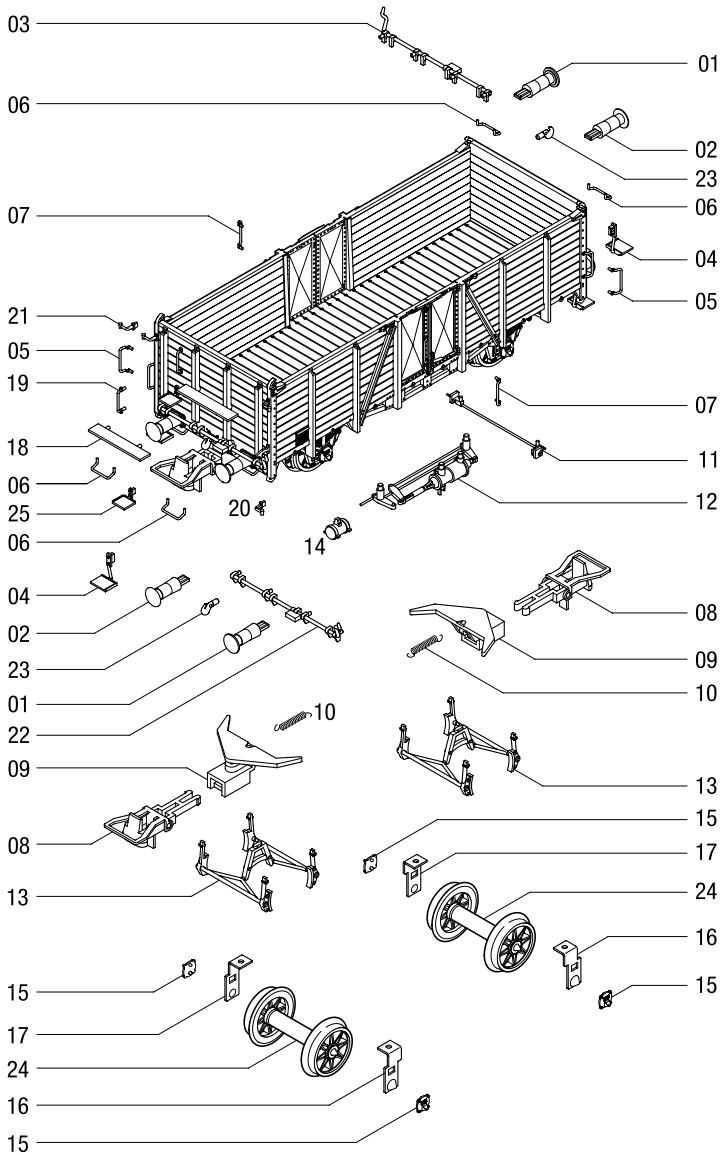

# Ersatzteile

## Spare Parts

### Wichtiger Hinweis:

Bei der Montage einzelner Ersatzteile muss der Wagen demontiert werden. Bitte achten Sie bei der Demontage darauf, dass kein Bauteil beschädigt wird, da nicht jedes Bauteil als Ersatzteil verfügbar ist.

### Important information:

To fit individual spare parts it is necessary to dismantle the wagon. Please be careful not to damage any components during removal as not every component is available as spare part.

Pos.	Bestell Nr. Order no.	Benennung	Description
1	48200.50.01	Puffer flach	Buffer flat
2	48200.50.02	Puffer gewölbt	Buffer round
3	48400.50.01	Verriegelung	Lock shaft
4	48200.50.07	Tritt	Step
5	48400.50.02	Griff	Handrail
6	48400.50.03	Puffergriff	Buffer handle
7	48400.50.04	Türgriff	Door handle
8	9952.50.03	Bügelkupplung	Coupler
9	2130.50.16	Normschacht	Coupler pocket
10	2150.50.08	Feder	Spring
11	48400.50.05	Umstellhebel	Brake weight switch
12	48400.50.06	Bremsanlage	Brake unit
13	48400.50.07	Bremsbacken	Brake blocks
14	48400.50.08	Bremszylinder	Brake cylinder
15	2160.50.21	Lagerdeckel	Bearing lid
16	2070.50.04	Lagerblech I	Bearing plate I
17	2070.50.05	Lagerblech II	Bearing plate II
18	48400.50.09	Trittstufe groß	Step big
19	48400.50.10	Handgriff	Handrail
20	48200.50.03	Signalhalter li.	Signal support le.
21	48200.50.04	Signalhalter re.	Signal support ri.
22	48400.50.11	Verriegelung	Lock shaft
23	9952.50.07	Kupplungshacken	Coupler hook
24	2150.50.16	Radsatz DC	Wheelset DC
	2183	Radsatz AC	Wheelset AC
25	48200.50.08	Tritt	Step

### Wichtiger Hinweis!

Bei der Bestellung von Ersatzteilen muss die Bestell-Nr. und die Benennung angegeben werden. Ist dies nicht der Fall, kann die Bestellung nicht bearbeitet werden.

### Important notice!

When ordering spare parts you must always state the order number and give the description. If you do not do this, the order cannot be processed.

### Bestellbeispiel:

Position (14), Bremszylinder = 48400.50.08, Bremszylinder

### Example of order number:

Position (14), Brake cylinder = 48400.50.08, Brake cylinder



Brawa Artur Braun Modellspielwarenfabrik GmbH & Co.  
Uferstraße 26-28 · D-73630 Remshalden  
Telefon 07151 - 97 93 50  
Telefax 07151 - 7 46 62  
[www.brawa.de](http://www.brawa.de)