

Betriebsanleitung

Offener Güterwagen Ealos – H0



Zwischen 1975 und 1987 entstanden im RAW Zwickau und bei Waggonbau Niesky durch Rekonstruktion und Neubau mehr als 7500 offene vierachsige WagenEas und Eals in den UIC-standardisierten Abmessungen. Die Wagen hatten Drehgestelle Bauart Niesky oder Y 25, die einzelnen Bauserien unterschieden sich geringfügig durch die Form des Untergestells. Die Aufbauten waren weitgehend identisch.

Damit war ein standardisierter Wagentyp entstanden, der in dieser Form auch in Polen, Tschechien und Ungarn verwendet wird. Ein Teil der Wagen ist für die Aufnahme einer automatischen Kupplung vorbereitet. Dieser Maßnahme gingen intensive Versuchsreihen voraus. Es wurden sowohl komplett mit der automatischen Kupplung ausgerüstete Ganzzüge aus Eas- Wagen in festen Umläufen gefahren, als auch Versuche mit Einzelwagen und der sowjetischen Kupplung durchgeführt. Dabei dienten diese Wagen als Kuppelwagen vor Wagengruppen aus der Sowjetunion, hauptsächlich den häufig eingegangenen Kesselwagen.



Operating Instructions Coupling wagon EAS – H0

More than 7500 open four-axle cars Eas and Eals in the UIC standardised dimensions were built between 1975 and 1987 at RAW Zwickau and at Waggonbau Niesky new designs and construction. The cars had bogies of the type Niesky or Y25. The individual construction series varied only by the slightly different undercarriages. The superstructures were largely identical. In this way, a standard type of car was created which was also used in Poland, Czechoslovakia and in Hungary in this form.

A part of the car is fitted for an automatically coupling system. This measure was the result of an intensive test series. Fixed circulation tests were conducted on full-length trains of Eas cars all with the automatic coupling system and with individual cars and the Soviet coupling system. These cars were used as coupling cars in front of car groups from the Soviet Union, mainly the tank cars which often broke down.

IMMER AUF DEM LAUFENDEN
ABONNIEREN SIE JETZT DEN BRAWA E-NEWSLETTER

★
WWW.BRAWA.DE/NEWSLETTER

Allgemeine Hinweise

General information

Räder für Wechselstrom

Dieser Wagen wird mit isolierten Radsätzen für Gleichstrombetrieb ausgeliefert.

Radsätze für Wechselstrombetrieb erhalten Sie im Tausch bei Ihrem BRAWA-Fachhändler.

Den Wechselstrom Radsatz können Sie auch separat bestellen.

Bestell-Nr.: 2181 Radsatz Wechselstrom AC

Ölen

Die Lagerstellen der Radsätze können sparsam mit Öl der Modellbaubranche geölt werden.

Kupplungen

Der Kupplungsschacht ist ein Normschacht nach NEM, somit können sämtliche Kupplungen aus der Modelleisenbahn-Branche der Spurgröße H0 eingesetzt werden.

AC wheels

These cars are supplied with insulated wheel-sets for DC power supply.

They can be exchanged for wheel-sets for AC operation at your BRAWA dealer.

You can also order the AC wheel set separately.

Order no.: 2181 Wheel set AC

Oils

The wheel bearings should be oiled regularly with fine model oil.

Couplings

The coupling is a standard NEM coupling, and can therefore be used with all other standard H0-gauge model railway couplings.

Zusatzbauteile montieren

In der Verpackung sind zusätzliche Bauteile beigelegt.

Eventuell werden nicht alle Teile des Zurüstbeutels benötigt.

- 1 = 4x Bremsschlauch rechts
- 2 = 2x Kupplungsimitation
- 3 = 2x Haken

Fitting additional parts

Accessory parts have been enclosed in the packaging.

Eventually not all parts of the accessory bag needed.

- 1 = 4x Brake hose right
- 2 = 2x Imitation Coupling
- 3 = 2x Hook

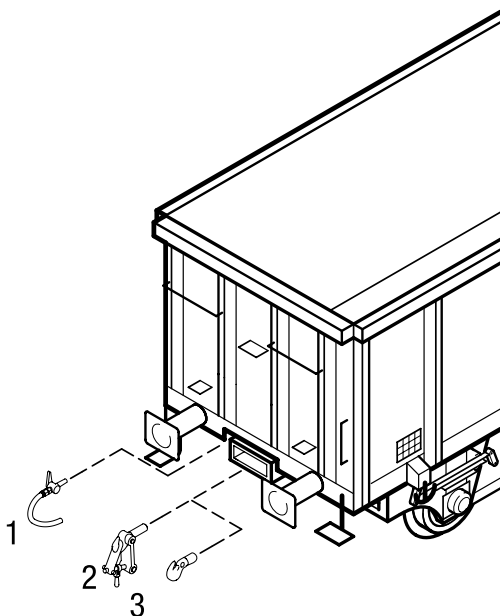

Ersatzteile

Spare Parts



Wichtiger Hinweis:

Bei der Montage einzelner Ersatzteile muss der Wagen demontiert werden. Bitte achten Sie bei der Demontage darauf, dass kein Bauteil beschädigt wird, da nicht jedes Bauteil als Ersatzteil verfügbar ist.

Important information:

To fit individual spare parts it is necessary to dismantle the wagon. Please be careful not to damage any components during removal as not every component is available as spare part.

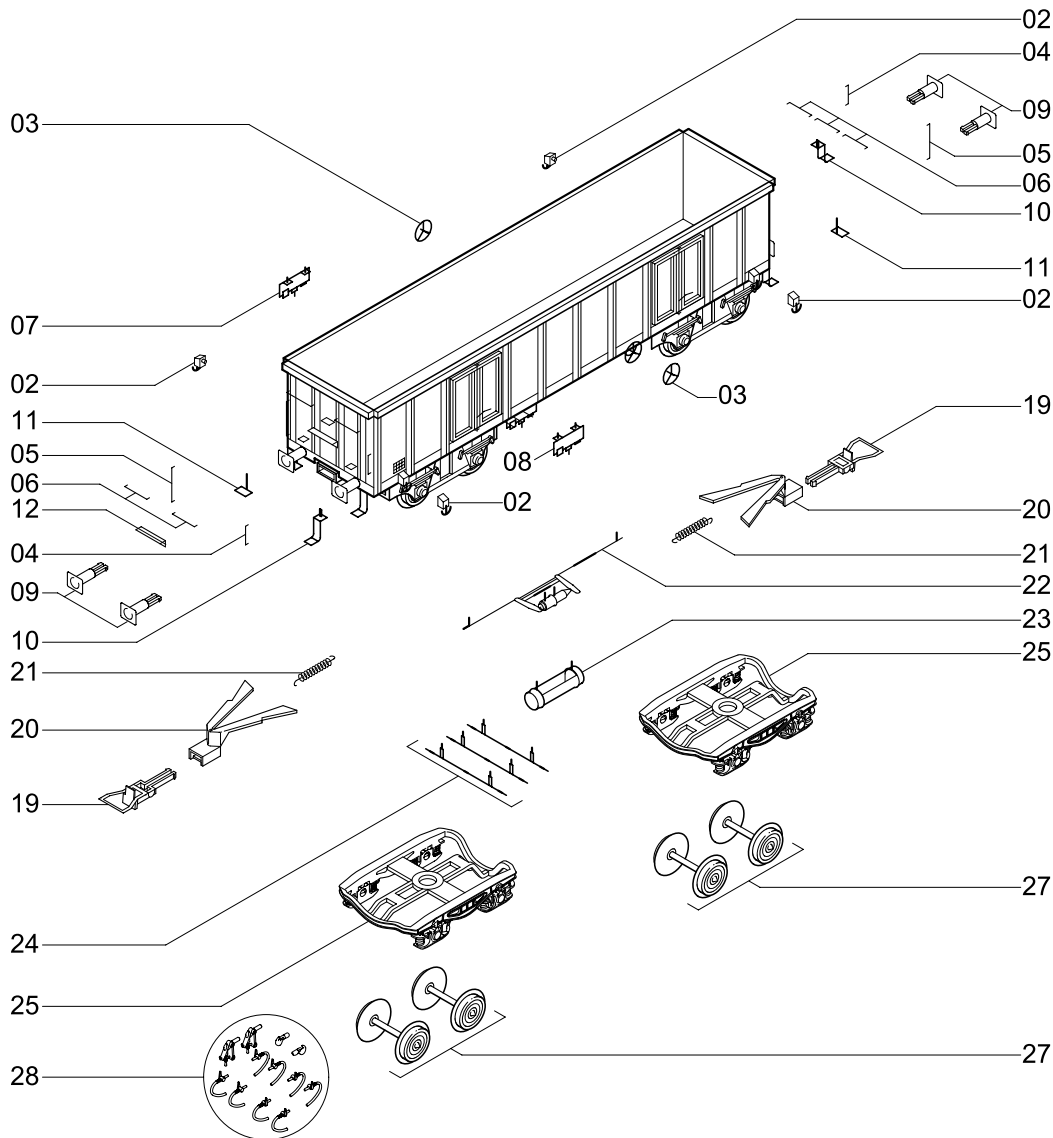

Ersatzteilliste

Spare Parts

Pos.	Benennung	Description	Bestell Nr. Order no.
02	Zughaken	Draw gear	0010825.00
03	Bremshandrad	Brake wheel	0010823.00
04	Handgriff kurz *	Handrail short *	0010818.00
05	Handgriff lang *	Handrail long *	0010819.00
06	Handgriff waagrecht *	Handrail horizontal *	0010821.00
07	Bremsarmaturen links	Brake fitting left	0010826.00
08	Bremsarmaturen rechts	Brake fitting right	0010827.00
09	Puffer	Buffer	0010820.00
10	Tritt groß	Step large	0010828.00
11	Tritt klein	Step small	0010829.00
12	Blende klein *	Plug small *	0010834.00
19	Bügelkupplung	Coupler	0000729.00
20	Normschacht	Coupler shaft	0008414.00
21	Kupplungsfeder	Spring for coupler shaft	0004196.00
22	Bremsanlage	Brake unit	0010822.00
23	Luftkessel	Air tank	0010824.00
24	Welle	Shaft	0010836.00
25	Drehgestell	Bogie	0010837.00
			0010838.00
27	Radsatz DC	Wheel set DC	0009257.00
	Radsatz AC	Wheel set AC	2181
28	Zurüstbeutel	Add-On part bag	0000750.00

* Hinweis

Die Farbe des Ersatzteils kann eventuell unterschiedlich sein.

Wichtiger Hinweis!

Bei der Bestellung von Ersatzteilen muss die Bestell-Nr. und die Benennung angegeben werden.

Ist dies nicht der Fall, kann die Bestellung nicht bearbeitet werden.

Bestellbeispiel:

Position (2), Welle4 = 0010836.00, Welle

* Information

The colour of the spare parts may be slightly different.

Important notice!

When ordering spare parts you must always state the order number and give the description.

If you do not do this, the order cannot be processed.

Example of order number:

Position (24) = 0010836.00 , Shaft

HO

Maßstabs- und originalgetreue Kleinmodelle für erwachsene Sammler.
Scale and true to original small-sized model for adult collectors.

age
14+



Zum Betrieb des vorliegenden Produkts darf als Spannungsquelle nur ein nach VDE 0551/EN 60742 gefertigter Spielzeug-Transformator verwendet werden.

Only a toy transformer produced compliant with VDE 0551/EN 60742 may be used as a voltage source to operate this product.



Brawa Modellspielwarenfabrik GmbH & Co. KG

Uferstraße 26-30 · D-73630 Remshalden

Hotline +49 (0)7151 - 979 35 68

Telefax +49 (0)7151 - 746 62

www.brawa.de